

高速道路用品 カタログ

HIGHWAY PRODUCT CATALOGUE

Vol. 1



アートちゃん

より安全、より快適な
未来を目指して

セフティコーン(封入反射タイプネーム入り)

特注品

高速道路での使用を目的に開発されたセフティコーンです。視認性が高く、風にも強い設計です。



反射白/赤
NC-70AWH(重量型) 406113

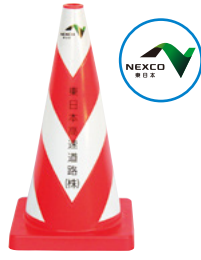

反射白/赤
NT-70AWH(重量型) 406114



サイズ	□365×高さ700mm
材質	軟質塩ビ(PVC)
シート	熱融着式反射シート
重量	(重量型)約4.8kg (標準型)約2.8kg
原産国	日本

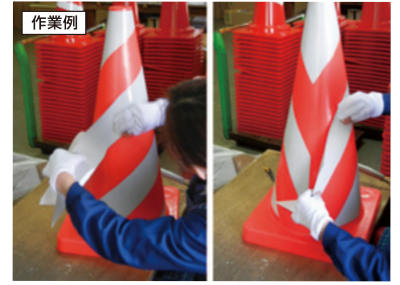

反射シートの貼り付けは、1本ずつ丁寧に手作業で行っております。(熱融着式反射シート使用)



反射白/赤
NK-70AWH(重量型) 406112

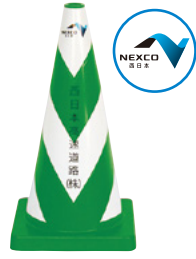

反射白/緑
NK-70GWH(重量型) 406115

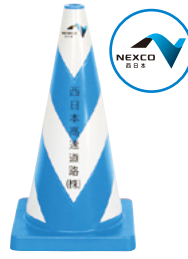

反射白/青
NK-70BWH(重量型) 406116

滑り止めリング「グリップくん」

- セフティコーン専用のグリップです。滑らずにコーンを持ち運び可能です。
- ※接着剤での固定が必要です。



SCR-C70
400145

(登録番号: KK-180034-VE)

スケルコン



国内大規模マラソン及び土木・建設・工事現場にて採用されているセフティコーンです。内部が見えることで危険物設置を未然に防ぎ、テロ犯罪を抑制することができます。セフティコーンと同じPVC(軟質塩ビ)製で耐久性にも非常に優れています。本体に薄い青色が入っています。



爆発物など危険物の設置を見逃しません。

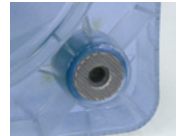

重量型のみ重りが4つ付き。



赤/透明
70SRH(重量型) 401111
70SRL(標準型) 401112



白/透明
70SWH(重量型) 401115
70SWL(標準型) 401116



黄/透明
70SYH(重量型) 401113
70SYL(標準型) 401114



※海外製の類似品は当社製品(スケルコン)とは一切関係ありません。

サイズ	□365×高さ700mm
材質	軟質塩ビ(PVC)
重量	(重量型)約4.8kg、(標準型)約2.8kg
原産国	日本
その他	熱融着式反射シート使用

セフティコーン(プリズム高輝度反射タイプ)

視認性の高い高輝度反射シートを使用したセフティコーンです。



高輝度白/赤
P70AWH(重量型) 405111
P70AWL(標準型) 405211



高輝度白/緑
P70GWH(重量型) 405112
P70GWL(標準型) 405212



高輝度白/青
P70BWH(重量型) 405113
P70BWL(標準型) 405213



高輝度白/オレンジ
P70EWH(重量型) 405114
P70EWL(標準型) 405214

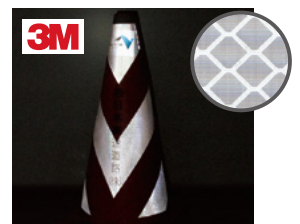

高輝度反射シートを使用しています。(3Mジャパン社製)※写真は特注例

サイズ	□365×高さ700mm
材質	軟質塩ビ(PVC)
シート	高輝度反射シート
重量	(重量型)約4.8kg (標準型)約2.8kg
原産国	日本

コーン用品

工事保安灯

路面警告灯

LED合図灯

警告灯

回転灯

矢印板

標識

看板

車両幕
横断幕
懸垂幕

バリアード

クッション
ドラム

安全保安用品

吹き流し

反射シート
テープ類

安全
装着品

車両関連
用品

LED製品

環境用品

土のう
関連品

土木資材

防災用品

セフティコーン2(特注制作事例)

●材質:軟質塩ビ(PVC) ●プリズム高輝度反射シート(ソフトタイプ) ●国産 ●詳細はお問い合わせ下さい。



① 4段(赤/白)



② 4段(赤/黄)



③ 5段(赤/黄)



④ V字(赤/黄)



⑤ 6段(赤/黄)



⑥ 6段(青/白)

セフティコーン伸縮式

伸縮コーンの重量型です。
重り付きだから強風でも転倒しにくく使いやすい!!



動画をWEB上でご覧いただけます。



PCK-70RS
434115



3.5kg



LEDを発光させる事により、内照型コーンとして使用できます。



専用の携帯用ケースがありますので、持ち運びや収納する時に活用してください。



重り付きなので、コーンベース(コーン用重り)を用意する必要がありません。

サイズ	約 □380×高さ700mm
材質	(コーン)撥水ポリエステル (ベース部)ABS樹脂、再生ゴム
重量	約3.5kg
電源	単4乾電池×2本(別売)

ラバーコーン(一般型)

コーンベースを使用しなくても倒れにくい重量型コーンです。



RBC-70BKE
(反射あり)
427115



RBC-45BKE
(反射あり)
427119



RBC-70RWE
(反射あり)
427117



RBC-45RWE
(反射あり)
427122

RBC-70BK
(反射なし)
427116

RBC-45BK
(反射なし)
427121

RBC-70RW
(反射なし)
427118

RBC-45RW
(反射なし)
427123

サイズ	(RBC-70~)
	□360×高さ700mm
材質	(RBC-45~)
	□265×高さ450mm
材質	合成ゴム
重量	(RBC-70~)4.7kg (RBC-45~)2.4kg

ラバーコーン2(特注制作事例)

●天然ゴムならびに合成ゴムを配合した高速道路に最適な重量型コーンです。
●詳細はお問い合わせ下さい。



①



②



③



④



⑤



⑥

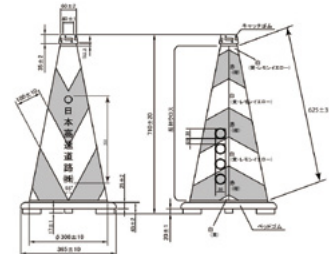

コーン用品

工事保安灯

路面警告灯

LED合図灯

警告灯

回転灯

矢印板

標識

看板

車両幕
横断幕
懸垂幕

バリアード

クッション
ドラム

安全保安用品

吹き流し

反射シート
テープ類

安全
装着品

車両関連
用品

LED製品

環境用品

土のう
関連品

土木資材

防災用品

NEWハイウェイコーン軟質

高速道路での使用を目的に開発されたカラーコーンです。視認性が高く、風にも強い設計です。



NHW-U70R(赤)
426124



NHW-U70RS4(赤)
426126

サイズ	□375×高さ700mm
材質	軟質塩ビ(PVC)
重量	約2.9kg



屈曲しても元に戻るほどの柔軟性。



コンパクトに重ねられるため、従来のハイウェイコーンより省スペースでの収納が可能。

サワーコーン(ハイウェイコーン)軟質

コーンベースを使用しなくても倒れにくい重量タイプのカラーコーンです。



HW-U70
426111



HW-U70S3
426112



HW-U70S4
426113



HW-U70AS4
426114



HW-U45
426115



HW-U45S
426116

サイズ	(HW-U70~)□380×高さ700mm (HW-U45~)□285×高さ415mm
材質	軟質塩ビ(PVC)
シート	封入反射シート
重量	(HW-U70~)約2.7kg (NHW-U70~)約2.8kg (HW-U45~)約1.3kg
その他	別注にて名入れができます。

サワーコーン・NEWハイウェイコーンの主な特徴

車に轢かれても割れません。

屈曲しても元に戻るほどの柔軟性がありますので、通行人や作業者が接触してケガを負うのを防ぎます。また、トラックなどの大型車に踏まれても割れたり、ちぎれたりしません。(写真右上)

長期使用に適しています。

軟質塩ビ樹脂を使用している変形、変色、割れに強いコーンですので、それらに対して大きな効果を発揮します。(全国の警察や高速道路会社にて採用済み。)

重量型なので、強風でも倒れません。

700mmタイプは約2.7kgありますので、非常に安定しています。(写真右下)

別注仕様等承ります。

お客様のご希望にあわせて製作いたします。(本体カラー、社名入れ、高輝度反射シート貼り付け等)※別注製品は納入に多少お時間をいただく場合がございます。



HW-U70S3P
426123

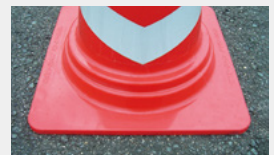

スリムベースコーン

小さな車でも収納可能なスリムタイプ ※蛍光オレンジもございます。(特注色)

サイズ	□350×高さ700mm
材質	軟質塩ビ(PVC)
重量	約2.3kg

受注生産



HCS-C70S3(赤)
408154



HCS-C70S3PK(赤)
408158



HCS-C70(赤)
408157

●プリズム蛍光黄色高輝度反射シート

伸縮コーン2

コンパクトに収納できる伸縮式のコーンです。

サイズ	□320×高さ700mm
重量	約2.3kg
その他	内部発光装置なし



PCK-70R2
434118



充電式LED伸縮コーン

コンパクトに収納できる伸縮式コーン。LEDライト内蔵で暗いところでもはっきり見えます。



付属のUSBケーブルを電源に繋げて充電します。

PCK-70LED 434117

LED点滅時

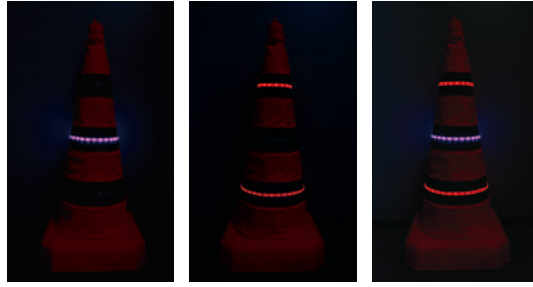

点滅パターンは早い点滅と遅い点滅の2つあります。

サイズ	(展開状態)約□296×高さ700mm (収納状態)約□296×高さ70mm
本体色	オレンジ
LEDライト	赤ライト55個、青ライト27個
点滅モード	赤/青フラッシュ、赤/青点滅
重量	約2.2kg
充電時間	約4時間
点滅時間	約40時間
バッテリー	3.7V/2000MA リチウム電池
材質	ナイロン、ポリエチレン、ABS

ジャンボコーン(180型)

内照装置を使えば自発光
ジャンボコーンにする事ができます。

サイズ	高さ1800mm
材質	PE
重量	8kg



GSU-1800(赤)
413110

ジャンボコーン用LED内照装置

乾電池

ジャンボコーンを自発光コーンにすることができます。
鮮やかな赤色LEDがジャンボコーン内部を全体的に照らします。

電源	(PLC-J18A) AC100V (PLC-J18B) 単1乾電池×8本 黒マンガンで20時間以上連続点灯
----	--

※詳細はお問い合わせ下さい。



PLC-J18A
(地面設置型・100V式)
413121



PLC-J18B
(地面設置型・乾電池式)
413122



発光イメージ

エアジャンボコーン

AC100V

高さ250cmのバルーンタイプのコーンです。
夜間は内蔵のLED照明で自発光が可能です。
コンパクトに折りたたむため、積み重ねも可能な構造です。
生地はタフタ材を使用し、収納性に優れ強い耐候性も実現。
生地は標準的な赤色の円すいタイプと、文字入りの赤色円すいタイプがございます。

サイズ	(設置時)□800×高さ2500mm(突起部含まず) (収納時)幅800×奥行240×高さ345mm(突起部含まず)
電源	AC100V(オプションでDC仕様も可能です)
重量	約17kg

※工事名・社名入れ等うけたまわります。
詳しくは弊社までお問い合わせください。

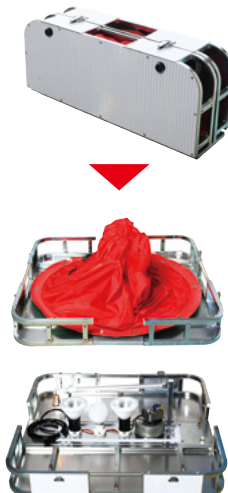

EJC-2500R(赤) 413123
●文字なし

OR



EJC-2500MR(赤) 413124
●走行注意文字入り



コーン用品

工事保安灯

路面警告灯

LED合図灯

警告灯

回転灯

矢印板

標識

看板

車両幕
横断幕
懸垂幕

バリケード

クッション
ドラム

安全保安用品

吹き流し

反射シート
テープ類

安全装着品

車両関連用品

LED製品

環境用品

土のう関連品

土木資材

防災用品

プリズム高輝度コーンカバー(マジックテープ式)

マジックテープ式にすることにより、ソフトカラーコーンとセフティコーンのどちらでも簡単に設置が可能。コーンに被せるだけで注意を促します。

サイズ	幅836×高さ475mm
材質	ターポリン、高輝度反射シート
その他	さまざまな用途で活躍します。片面のみの表示になります。

※サイズはコーンカバーの展開時のサイズです。
ソフトカラーコーン、セフティコーンは別売。



ソフトカラーコーン設置例



セフティコーン設置例



裏面のマジックテープでサイズ調整

特注デザイン承ります

2種類のコーンで兼用可能

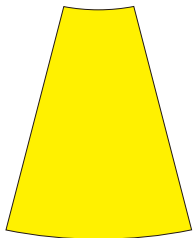

TCOS-00
421130



TCOS-01(00)
421131



TCOS-01(m)
421132



TCOS-02
421133



TCOS-04
421134

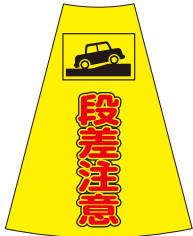

TCOS-05
421135



TCOS-06
421136



TCOS-07
421137

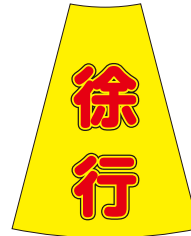

TCOS-09
421138

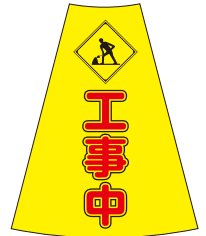

TCOS-10A
421139



TCOS-12
421141



TCOS-08
421142



TCOS-15
421143



TCOS-22
421144

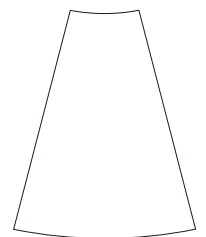

TCOS-白ムジ
421140

コーンサインボード

マグネットサインボード片面

A3用紙にデザインされたものを差込むコーン用標示板。マグネット式の開閉で用紙の差し替えも簡単で、雨水浸入の心配もありません。

サイズ	横360×縦475mm
材質	PVC

※コーンは別売。



コンパクトに収納可能です。



COM-475A 452114

マルチサインボード両面

両面でサインを表示できるマルチタイプです。A3用紙にデザインされたものを差し込んでサインを表示します。自立可能に設計しておりますので、あらゆるシーンでお使い下さい。

サイズ	横360×縦500mm
材質	PVC

※コーンは別売。



単体使用時



COM-475W 452116

安全装着品

車両関連用品

LED製品

環境用品

土のう関連品

土木資材

防災用品

コーンベース(4kg)

重量型のコーンベースです!!
高速道路用に開発されました。

サイズ	□380×高さ55mm
重量	4kg
材質	合成ゴム
シート	(GOR-D7)封入反射シート
その他	高速道路用



GOR-D7 423113



GOR-D7N 423114

黄蛍光高輝度反射コーンベース(4kg)

従来の黄普通反射から黄蛍光高輝度反射へ進化。
昼夜共に視認性が格段に向上しました!

サイズ	□375×高さ55mm
重量	4kg
材質	合成ゴム
シート	黄蛍光高輝度反射シート
その他	高速道路用

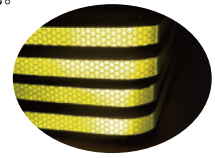

GOR-D7K 423115

コーンベースII 業界初!!パーツ交換が可能なコーンベース。

良質なりサイクルゴムで耐久性に優れます。

サイズ	約□370×高さ24mm
内径	約φ305mm
重量	約2kg
材質	リサイクル合成ゴム



パーツの
着脱が可能



GOR-P2 423117

コーン用デリニエーター(φ100両面)

夜間ヘッドライトの光に反射し注意を促します!!

サイズ	(有効反射径)φ100mm
材質	(反射体)耐熱アクリル樹脂 (その他)ポリエチレン

装着イメージ

59-1
451111

コーンマンガフリー(セフティコーンタイプ)

重量型コーン専用標識架台です。(セフティ・ユーロコーン、ロードリングコーン等)

サイズ	横305×縦605mm
重量	1.2kg
材質	本体スチール製差込式、 白色メラミン焼付SS取付リング (上部直径φ100mm、下部φ270mm)

COM-700FS
264513

ニューコーンテープ伸縮式9m

伸縮式で自由な長さに調整でき、簡単にバリケードを作る事ができます。
推奨コーンはロードリングコーン、セフティコーン重量型などの重量タイプ。

サイズ	(本体)φ150×高さ250mm (テープ)幅48mm×長さ9m
材質	(本体)ポリプロピレン (テープ)撥水加工ナイロン
重量	約1kg

※軽量のコーンでは
転倒する恐れがあります。

NCP-9RW(赤/白)
451223 ●9mNCP-9YB(黄/黒)
451224 ●9m

サインコーン(サインスタンド)

ウォーターウェイトなので強風時も安定します。

サイズ	(本体)約 幅370×高さ1200mm (標示面)約 横330×縦380mm
タンク容量	5L
重量	2kg(満水時は約7kg)



文字入れ
承ります

GSU-SG12
579531

折りたたみコンテナ

工事保安灯の収納に最適です。
折りたたみ式で未使用時の収納スペースを取りません。

サイズ	幅530×奥行366×高さ325mm
材質	PP

※その他サイズあり

OR-L51B 685111
(内容量:51.5L)

コーン用品

工事保安灯

路面警告灯

LED合図灯

警告灯

回転灯

矢印板

標識

看板

車両幕
横断幕
懸垂幕

バリケード

クッション
ドラム

安全保安用品

吹き流し

反射シート
テープ類安全
装着品車両関連
用品

LED製品

環境用品

土のう
関連品

土木資材

防災用品

NEW LEDコーンバー

乾電池

自発光式のコーンバーです。

サイズ	φ40×高さ1830mm
電源	単1乾電池×2本(別売)
LED数	24灯



RB-CFB3N 525111

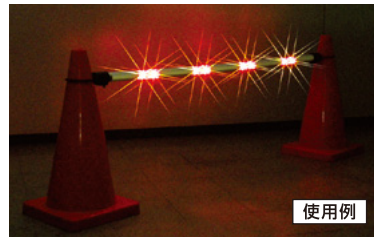

使用例



アルミリングバー φ34

カラー部分が反射し、夜間の視認性をUPさせます。

アルミ製なので、耐久性や耐候性に優れており長期間使用できます。

材質:アルミ管

 AL34RB-200B 526111 ●サイズ:φ34×長さ2000mm	 AL34RB-150B 526114 ●サイズ:φ34×長さ1500mm
 AL34RB-200Y 526112 ●サイズ:φ34×長さ2000mm	 AL34RB-150Y 526115 ●サイズ:φ34×長さ1500mm
 AL34RB-200G 526113 ●サイズ:φ34×長さ2000mm	 AL34RB-150G 526116 ●サイズ:φ34×長さ1500mm
 AL34RB-200R 524111 ●サイズ:φ34×長さ2000mm ●厚み:2mm ●赤反射シート・ソフトリング使用	 AL34RB-150R 524112 ●サイズ:φ34×長さ1500mm ●厚み:2mm ●赤反射シート・ソフトリング使用
 AL34RB-200WR 524113 ●サイズ:φ34×長さ1200~2000mm(伸縮式) ●赤反射シート・ソフトリング使用	 白塗装タイプもご用意(受注生産) ※AL34RB-200R、150Rのみ

LEDソーラー式ポールコーン

ソーラー

LEDライトと高輝度反射シートで夜間の視認性を確保し、道路交通安全に貢献します。

サイズ	φ200×H750mm
重量	1.34kg
材質	(本体)PU (ソーラーパネル)ABS 透明PC
LEDライト	(LED数)4個 (明るさ)赤20000mcd (点滅頻度)点滅(60回/min)
ソーラーパネル	(電流)200mA(3個) (電圧)2.2V
バッテリー	(種類)ニッケル電池 (容量)1500mAh (電圧)1.2V
満充電時間	約20時間
作業時間	約100時間
防水レベル	防雨



車で踏んでも安心・安全の耐久性と柔軟性です。



プリズム高輝度反射シートでライトを反射します。



光センサー搭載で夜間になると自動点灯します。



D-75P-4S 994207



ソーラーパネルで太陽光を電力に変換し、充電電池に蓄えます。



動画をWEB上でご覧いただけます。

ソーラーHybrid LEDトリプルブリンク

マグネット ソーラー 乾電池

トリプルLEDのハイパワー工事保安灯。底面の強力マグネットでの取付も可能です。

サイズ	(本体)約幅272×奥行83×高さ286mm (リング)φ150mm
重量	約1.2kg(本体のみ)
光源	(メイン)高輝度赤色LED×9灯(リング部)高輝度赤色導光体SMD×6灯 (本体中央部)高輝度青色LED×1灯(本体周囲)SMD×6灯
発光パターン	3種(点滅/交互点滅/回転)ボタン切替式
連続点灯時間	(アルカリ乾電池)約30~160時間(ソーラー充電)約7~15時間
視認距離	約800m
保護等級	IP66相当
電源	単3乾電池×4本(別売) リチウムイオン電池×1本
その他	cds付



TG-WB3R-R(赤点滅・赤超高輝度) 620395

TG-WB3R-FLY(赤点滅・黄蛍光超高輝度) 620397

※ソーラーと乾電池を同時使用する場合、
ソーラーが優先され無くなると乾電池に切り替ります。



ソーラーと乾電池の2電源式です。



あらゆるコーンに設置可能。
※写真はイメージです。



底面に強力マグネット付き。

ソーラーHybrid LEDダブルブリンク(GPS同期モデル)

GPS同期 ソーラー 乾電池

複数台同期するハイブリッド型コーン専用保安灯です。

サイズ	(本体)約幅110×奥行70×高さ260mm (リング)φ150mm
重量	約640g(本体のみ)
光源	超高輝度LED×10灯(青×6、赤×4※赤はリング部)
発光パターン	3種(外内交互点滅/スーパー点滅/同時点滅)
連続点灯時間	(アルカリ乾電池)約120時間(ソーラー)約50時間
視認距離	約800m
保護等級	IP66相当
電源	単3乾電池×4本(別売) リチウムイオン電池×2本
その他	cds付



TG-WB2CD(赤青点滅)GPS 620394

※GPSの電波は衛星から受信し、
複数個の保安灯が同時に点滅します。
※室内、トンネル内、山間部、高層ビルや建造物の陰などのGPS電波の弱い所では、電波を受信できない場合があります。保安灯が同時に点滅しません。



GPS電波を受信すると赤と青の交互点滅になります。※写真はイメージです。

ソーラーHybrid LEDダブルブリンク

ソーラー 乾電池

LEDがダブル! 電源もダブル(乾電池+ソーラー)の

ハイブリッド型コーン専用保安灯です。

高輝度反射シートを装備していますので、夜間明るく反射します。

サイズ	(本体)約幅110×奥行70×高さ260mm (リング)φ150mm
重量	約640g(本体のみ)
光源	超高輝度LED6灯×2
発光パターン	2種(同時点滅/上下交互点滅)
連続点灯時間	(アルカリ乾電池)約30~160時間(ソーラー)約7~15時間
保護等級	IP66相当
電源	単3乾電池×4本(別売)、ニッケル水素電池×2本
その他	cds付



TG-WB2R(赤点滅) 620391

TG-WB2Y(黄点滅) 620392

TG-WB2B(青点滅) 620393



あらゆるコーンに設置可能です。
(詳しくはお問合せ下さい)



強力な光で警告します。
現場に合わせてモデルをお選びください。



上部のソーラーパネルで充電します。



コーン用品

工事保安灯

路面警告灯

LED合図灯

警告灯

回転灯

矢印板

標識

看板

車両幕
横断幕
懸垂幕

バリケード

クッション
ドラム

安全保安用品

吹き流し

反射シート
テープ類

安全
装着品

車両関連
用品

LED製品

環境用品

土のう
関連品

土木資材

防災用品

テクノ・スパークルⅡ

乾電池 意匠登録済み

- サイズ:φ140×高さ290mm ●重量:0.9kg ●電源:アルカリ電池2本
- LED数:(超高輝度LED)7灯、(導光体LED)6本
- 点滅パターン:2パターン(交互点滅とフラッシュ点滅) ●夜間自動点滅機能付き



動画をWEB上でご覧いただけます。

LED赤橙発光タイプ



LED青緑発光タイプ



CDS機能のON/OFFについて



蓋を開けることでセンサーが周囲の明るさに反応し夜間や暗い場所のみLEDライトが点滅します。

昼間点灯可能



蓋を閉めることでセンサーが周囲を暗い場所と認識し、周囲が明るい昼間でもLEDライトが点滅します。



カットコーン設置例

LED工事灯(乾電池式)

乾電池

- こいとくん-7赤
- アイ21
- ハイウェイフラッシュ
- フラッシュONE
- ブライフラッシュ



LEDフラッシュ点滅灯

乾電池

- サイズ:約φ180×高さ405mm ●電源:単1乾電池×12個(別売)
- LED数:超高輝度白色LED×1(明るさ9ワット相当)
- 視認距離:約2000m ●簡易防水(完全防水ではありません)
- 点滅時間:約100時間(アルカリ乾電池使用時)



ナガレ(ソーラー赤外線送受信工事灯)

赤外線式 ソーラー

複数のナガレ工事灯が車両の進行方向にストリーム表示(点滅)し、車両を誘導します。ストリームの点滅により、運転手や歩行者・車が道路の境界線や工事区域を容易に認識する事ができ、安全性を確保しやすくなります。

(登録番号 KT-220159-A)



- トンネル内でも使用が可能です。(無照時間内で使用可) ●上り車線、下り車線に使用できます(上下間の設置幅を10m以上離して下さい)
- ランダムに並べても赤外線放射方向表示の向きを合わせて設置すれば、ストリーム点滅します。
- サイズ:幅113×奥行65×高さ167mm ●重量:約360g ●光源:LED×8灯(赤)4灯/(緑)4灯 ●無日照時20日間点滅(1日12時間使用)
- 視認距離:300m ●設置距離:(一部高速-一般道)5m、(高速)20m ●電源:ニッケル水素単3電池(2000mAh)×2本 ●材質:耐強化ポリカーボネート
- cds付:自動的に夜間点灯・昼間消灯 ●防滴構造

SS-S113RG-B (赤緑点滅・5m仕様) 620382

SS-S113RG-Y (赤緑点滅・20m仕様) 620381

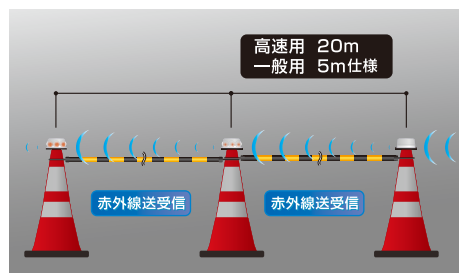

時計用標準電波(福島・佐賀)を使用しないので、停波したり、積乱雲や大きな建物の障害からの電波の乱れに対応します。



セフティコーン、スケルコン、ロードリングコーンなどの穴開きコーンへ直接装着できます。

コーン用品

工事保安灯

路面警告灯

LED合図灯

警告灯

回転灯

矢印板

標識

看板

車両幕
横断幕
懸垂幕

バリエード

クッション
ドラム

安全保安
用品

吹き流し

反射シート
テープ類

安全
装着品

車両関連
用品

LED製品

環境用品

土のう
関連品

土木資材

防災用品

ソーラーハイブリッドLED保安灯

ソーラー充電と乾電池のハイブリット型の保安灯。

ソーラー

乾電池

- サイズ:直径約150×奥行66×高さ327mm グリップ部φ40mm
- 重量:約700g※電池含む
- 電源:アルカリ乾電池×2個(DC3V)、電池残量確認機能付き
- LED数:超高輝度(φ5)LED6個
(円形導光帯)チップ型LED2個
- ソーラー部:ニッケル水素電池※ハイブリッド切り替え式
(充電残量が無くなると乾電池に自動切替)
- 点滅方法:①超高輝度LEDと円形導光帯LED 交互点滅
②超高輝度LEDと円形導光帯LED フラッシュ点滅
- 持続時間:約160時間※アルカリ乾電池2個使用時
- 自動点灯:電源スイッチONの状態にて光センサーにより周囲が暗くなると自動点灯し、明るくなると自動消灯
※センサー部ON/OFF式による昼間常時点灯可能
- 防水仕様:防雨仕様(完全防水ではありません)
- 片面発光



TG-150SR(赤色LED)
620390

TG-150SB(青色LED)
620399



web上でTG-150SBの動画をご確認ください。



中心の超高輝度(φ5)LED6個外側の円形導光帯LED2個の計8個のLEDで点滅

ソーラーハイブリッドLEDフラッシュ点滅灯α(アルファ)

ソーラー

乾電池

- サイズ:直径約195×奥行160×高さ290mm
- 重量:約1.4kg※乾電池含む
- 電源:アルカリ乾電池2個
- LED数:中央白LED1個(1W)、周辺赤LED8個(超高輝度LED)
- ソーラー部:ニッケル水素電池※ハイブリッド切り替え式
(充電残量が無くなると乾電池に自動切替)
- 点滅パターン:赤一斉点滅と白点滅、赤回転点滅と白点滅、赤のみ回転点滅
- 自動点灯:電源スイッチONの状態にて光センサーにより周囲が暗くなると自動点灯し、明るくなると自動消灯
※センサー部ON/OFF式による昼間常時点灯可能
- 防水仕様:IP65



DSK-H4RW(赤/白)
531536

光センサーにより周囲が暗くなると自動点灯し、明るくなると自動消灯



動画をWEB上でご覧いただけます。

※本体設置に関しては下記の取付事例②、③をお選びください。(別売)



- 点滅パターン: ①赤一斉点滅と白点滅
②赤回転点滅と白点滅
③赤のみ回転点滅



ソーラー充電(ニッケル水素電池)と単1アルカリ乾電池のハイブリット切り替え式。ソーラー充電の残量がなくなると乾電池に自動で切り替わります。



LEDフラッシュ点滅灯α(アルファ)

12灯の高輝度LEDで照射します。

乾電池

高速道路工事でも活躍する強力タイプ!! ※本体とアダプターは必ずセットで使用します。

- サイズ:約φ195×高さ330(取手部60含む)mm
- 電源:単1乾電池×2本(別売) ●光源:高輝度LED×12灯
- 簡易防水(完全防水ではありません) ●重量:約0.6kg(電池含まず)
- 点滅時間:約15日以上(マンガン乾電池使用時) ●点滅回数:60回/分
- cdfs付(ON/OFF切替式) ●材質:(レンズ)ポリカーボネート樹脂
※必ずアダプターを本体底部に取り付けて使用して下さい。
(本体内部に水や埃が入り、故障の原因になります。)

※本体設置に関しては右記の取付事例①~④をお選びください。(別売)



DSK-4R(赤) 531524
DSK-4E(橙) 531525
DSK-4B(青) 531526



※赤緑2色が交互に点滅します。
DSK-4GR(緑/赤) 531527
●緑LED×4灯、赤LED×8灯
DSK-4BR(青/赤) 531528
●青LED×4灯、赤LED×8灯



取付事例①
アルファ専用
コートアップ
DSK-A1
531531

※本体底部に取付



取付事例②
アルファ専用
看板取付パイプ
DSK-A2
531532



取付事例③
アルファ専用
支柱取付パイプ
(φ50mm用)
DSK-A3
531533



取付事例④
アルファ専用
超強力マグネット
DSK-A6MG
531535
●超強力タイプ

コーン用品

工事保安灯

路面警告灯

LED合図灯

警告灯

回転灯

矢印板

標識

看板

車両幕
横断幕
懸垂幕

バリケード

クッション
ドラム

安全保安用品

吹き流し

反射シート
テープ類

安全
装着品

車両関連
用品

LED製品

環境用品

土のう
関連品

土木資材

防災用品

LEDストリームワンG2 路上設置もしくはマグネットを利用し車載用として使用できます。※充電電池タイプのみ一斉同時点滅が可能です。

台数無制限で連動する新開発の流動式視線誘導灯(乾電池式・充電式)です。防水防塵性、対衝撃性にとても優れており、米国の警察や消防、その他高速・国道パトロール会社で使用されています。(底面に強力マグネットを装備しています。)

- サイズ:約幅92×奥行108×高さ28mm ●LED数:(側面)12灯、(上面)4灯 ●点滅時間:(充電電池タイプ)約12~24時間 ●保護等級:IP65 ●保証期間:1年
- 重量:(乾電池タイプ)約280g、(充電電池タイプ)約250g ●専用ホルダー付き(10台セットのみ) ●最大設置間隔:約15m以内 ●設置台数:制限なし
- 電源:(乾電池タイプ)アルカリ単3乾電池×4本(テスト用付属)、(充電電池タイプ)AC110-220V-DC12V(10台セットにのみACアダプターとシガーソケットを付属)
- 傾斜角センサー内蔵(本体角度によって点滅するLEDが側面⇄上面と切り替わります。※指定も可能) ●充電時間(充電電池タイプのみ):約5時間 ●単品販売が可能
- 点滅パターン:4種類 ①LEDがゆっくり流れる(SLOW)→②LEDが早く流れる(FAST)→③LEDが一斉同期点滅する(SIMULTANEOUS)→④LEDが同時点灯(STEADY)
※充電タイプのみの新機能 ※新機能

日本国内でのLEDストリームワンの販売元は当社となります。
※詳しくはお近くの営業所までお問い合わせください。(社名入れ等も可能です)



特許取得済

電源を入れた順番で流れるように発光します。
電源を切る場合は使用しているいずれか1台の本体「○」ON/OFFボタンを3秒以上長押しするとすべての本体が同時に電源OFFになります。



傾斜角センサー内蔵
本体角度によって点滅するLEDが側面⇄上面と切り替わります。
※□スイッチで切り替える(指定する)事も可能です。

日本国内電波法認証済み 



LSE-R1-G2(乾電池タイプ・赤発光) [533257](#)

LSE-Y1-G2(乾電池タイプ・黄発光) [533259](#)

LSE-B1-G2(乾電池タイプ・青発光) [533261](#)

LSE-R1R-G2(充電電池タイプ・赤発光) [533251](#)

LSE-Y1R-G2(充電電池タイプ・黄発光) [533253](#)

LSE-B1R-G2(充電電池タイプ・青発光) [533255](#)

※ACアダプター、シガーソケットは別売

※ACアダプター、シガーソケットは別売

※ACアダプター、シガーソケットは別売



LSE-R10-G2(乾電池タイプ・赤発光・10台セット)

LSE-Y10-G2(乾電池タイプ・黄発光・10台セット)

LSE-B10-G2(乾電池タイプ・青発光・10台セット)

[533258](#) ※ACアダプター、シガーソケットはありません。

[533260](#) ※ACアダプター、シガーソケットはありません。

[533262](#) ※ACアダプター、シガーソケットはありません。

LSE-R10R-G2(充電電池タイプ・赤発光・10台セット)

LSE-Y10R-G2(充電電池タイプ・黄発光・10台セット)

LSE-B10R-G2(充電電池タイプ・青発光・10台セット)

[533252](#)

[533254](#)

[533256](#)

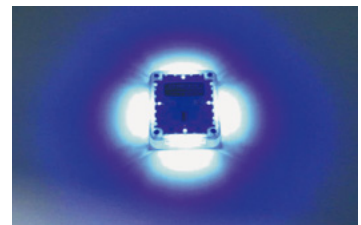
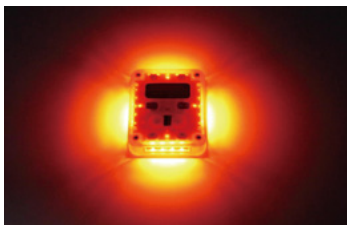

- コーン用品
- 工事保安灯
- 路面警告灯
- LED合図灯
- 警告灯
- 回転灯
- 矢印板
- 標識
- 看板
- 車両幕横断幕懸垂幕
- バリケード
- クッションドラム
- 安全保安用品
- 吹き流し
- 反射シートテープ類
- 安全装着品
- 車両関連用品
- LED製品
- 環境用品
- 土のう関連品
- 土木資材
- 防災用品

ハイパワーLED路面警告灯(4ワットLED)

乾電池

路上設置の他に、カラーコーンの中に入れる事により内照式コーン用として使用可能です。
路上設置もしくはマグネットを利用し車載用として使用できます。

- サイズ:φ120×高さ40mm ●重量:約300g
- LED数:(メイン)8灯、(センター)5灯
- LED輝度数:4W(ワット)
- 材質:合成ゴム+ポリカーボネート
- 電源:(充電電池タイプ)AC100V・DC12V・USB(ACアダプター、シガーソケット、USBケーブル付属)
(乾電池タイプ)アルカリ単3乾電池×3本(テスト用付属)
- 底面に強力マグネットを装備
- 発光パターン:(メイン)4種類(①回転→②フラッシュ点滅→③点滅→④回転点滅)、(センター)点滅



動画をWEB上で
ご覧いただけます。



路面警告灯充電器BOX(4個用)

- 1~4個の警告灯を一度に充電する事が
できます。(100V、DC12V)
- 路面警告灯の持ち運び、保管にも最適です。
- 付属品:AC/DCアダプター、シガープラグ



LRH-BX4 533210

LRH-8HR(充電電池タイプ・赤発光) 533215

LRH-8HY(充電電池タイプ・黄発光) 533217

LRH-8HB(充電電池タイプ・青発光) 533219

LRH-8HBR(乾電池タイプ・赤発光) 533216

LRH-8HBY(乾電池タイプ・黄発光) 533218

LRH-8HBB(乾電池タイプ・青発光) 533221

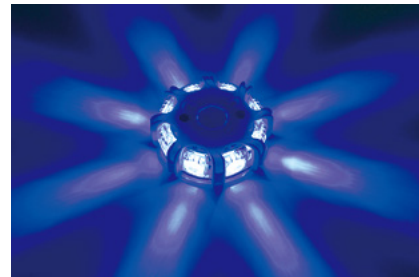
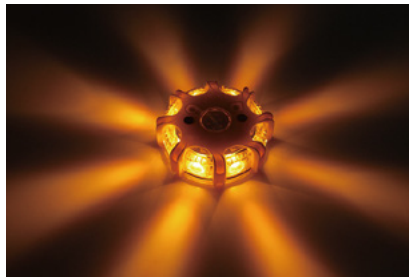
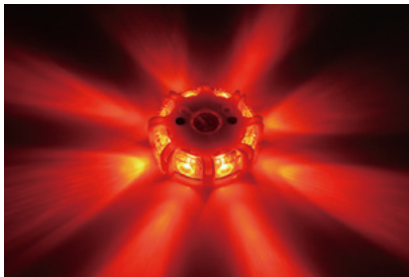

① ボタンを1回押すごとに発光パターンが変わります。
(回転→フラッシュ点滅→点滅→回転点滅→OFF)
② ボタンを1回押すとセンターLEDが点滅します。



コーンの中に入れることにより「内照式コーン」として使用できます。(コーンによって明るさが異なります)



乾電池はマイナスインターフェイスで裏面にあるネジを外して交換できます。※ドライバーは別売(アルカリ単3乾電池を3本使用します)



充電電池タイプはAC100V・DC12V・USBの3つの方法で充電が可能です。※充電中は緑に光ります。

ニコハザード(電子発炎筒)

視認距離は約1km。パワーLEDを使用しています。

乾電池

マグネット

道路上での発炎筒代わりや、追突事故を未然に防ぐための携帯型小型軽量の警告灯です。

- サイズ:約 幅155×奥行109×高さ70mm ●電源:(電池式)単3乾電池×3本(別売)、(シガープラグ式)DC12~24V
- LED数:(1面発光)2W×3灯、(3面発光)2W×9灯 ●LED輝度数:(赤・黄・緑)300cd以上、(青)160cd以上
- 連続作動時間:(1面発光)約16時間、(3面発光)約8時間 ●マグネット付きなので車両取付けが可能です。
- 防塵・防滴構造(IP54) ●落下しても破損しにくい耐衝撃設計(ポリカーボネート樹脂にシリコンゴムプロテクター装備)
- 付属の盗難防止フックを装着できます。 ※走行中の車両に設置して使用しないで下さい。

(登録番号 KK-150051-VE)



VK16H-H1R(赤発光) 720175 ●1面発光 ●電池式



VK16H-H1Y(黄発光) 720176 ●1面発光 ●電池式



VK16H-H1B(青発光) 720177 ●1面発光 ●電池式



VK16H-H1G(緑発光) 720178 ●1面発光 ●電池式

VK16H-H3R(赤発光) 720171 ●3面発光 ●電池式

VK16H-H3Y(黄発光) 720172 ●3面発光 ●電池式

VK16H-H3B(青発光) 720173 ●3面発光 ●電池式

VK16H-H3G(緑発光) 720174 ●3面発光 ●電池式

コーン用品

工事保安灯

路面警告灯

LED合図灯

警告灯

回転灯

矢印板

標識

看板

車両幕
横断幕
懸垂幕

バリケード

クッション
ドラム

安全保安用品

吹き流し

反射シート
テープ類

安全
装着品

車両関連
用品

LED製品

環境用品

土のう
関連品

土木資材

防災用品

LEDリフレクターライト(LED合図灯)

交通整理や車両誘導などに使われる合図灯(誘導灯)シリーズです。LED仕様で防滴タイプなので雨天でも使用できます。

LEDリフレクターライト ショート (ESL-1S)

乾電池

- サイズ:約φ42×長さ405mm(発光部:φ30×長さ210mm) ●重量:約110g(電池含まず)
- 電源:単2乾電池×2本(別売) ●実用点灯:約50時間 ●発光方式:点滅/全灯
- LED:高輝度赤色LED×6灯 ●スイッチ:プッシュ式×1個 ●フック付き

ESL-1S 587519



LEDスーパーリフレクターライト (ESL-2)

乾電池

- サイズ:約φ42×長さ530mm(発光部:φ30×長さ335mm) ●重量:約145g(電池含まず)
- 電源:単2乾電池×2本(別売) ●実用点灯:約50時間 ●発光方式:点滅/全灯
- LED:赤色11000mCD×6灯 ●フック付きタイプもございます。
- スイッチ:プッシュ式×1個

ESL-2 587513

ESL-2F(フック付き) 587531

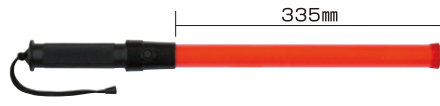

LEDスーパーリフレクターライト (ESL-1M)

乾電池

- サイズ:約φ42×長さ750mm(発光部:φ30×長さ555mm) ●重量:約150g(電池含まず)
- 電源:単2乾電池×2本(別売) ●実用点灯:約40時間 ●発光方式:点滅/全灯
- LED:赤色8000mCD×10灯 ●スイッチ:プッシュ式×1個

ESL-1M 587532



LEDリフレクターライトロング(ESL-4KL)

乾電池

- サイズ:φ34×H900mm(発光部700mm) ●重量:約200g(電池含まず)
- 電源:単2乾電池×2本(別売)
- LED:赤色15000mCD×24灯
超高輝度白色LED8000mCD×2灯(SMD)
- 発光方式:高速フラッシュ⇒低速フラッシュ⇒点灯⇒OFF
- 材質:ポリカーボネートパイプ ●スイッチ:プッシュ式×2個

ESL-4KL 587515



LEDリフレクターライト 青 (ESL-6B)

乾電池

- サイズ:約φ42×長さ560mm(発光部:φ30×長さ345mm) ●重量:約145g(電池含まず)
- 電源:単2乾電池×3本(別売) ●実用点灯:約100時間
- 発光方式:点滅/全灯 ●LED:青色12000mCD×6灯
- スイッチ:プッシュ式×1個 ●フック付き

ESL-6B 587518



伸縮式LEDリフレクターライト (ESL-SB54N)

乾電池

2灯の免確ライトが付いた伸縮する小型合図灯です。

- サイズ:約φ42×長さ530~390mm(発光部:φ36mm)
- 重量:約255g(電池含まず) ●電源:単2乾電池×2本(別売)
- 実用点灯:約50時間(アルカリ電池使用時)
- 発光方式:点滅/全灯および免許確認用ライト付(白LED)
- LED:超高輝度赤色LED15000mCD×8灯
超高輝度白色LED8000mCD×2灯(SMD)
- スイッチ:プッシュ式×2個 ●フック付き

収納時

延長時

ESL-SB54N 587522

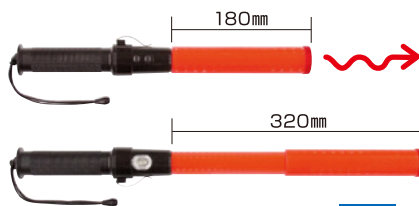

2灯のLEDがとても明るい!

LEDリフレクターライト (ESL-4K)

乾電池

- サイズ:φ34~φ30×長さ560mm ●重量:155g(電池含まず)
- 電源:単2乾電池×2本(別売) ●持続時間:30時間
- 発光方式:速いフラッシュ・遅いフラッシュ・全灯および、免許確認用ライト付(白LED×2灯)
- LED:赤色15000mCD×20灯+白色8000mCD×2灯
- スイッチ:プッシュ式×2個

ESL-4K 587535

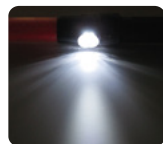
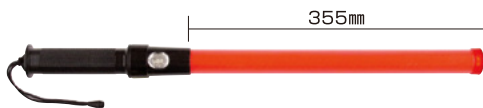

ホイッスルブザー付きLEDリフレクターライト (ESL-4BS)

乾電池

- サイズ:φ34~φ30×長さ585mm ●重量:165g(電池含まず)
- 電源:単2乾電池×3本(別売) ●持続時間:30時間
- 発光方式:点滅・連続全灯および、免許確認用ライト付(白LED×2灯)
- LED:赤色15000mCD×18灯+白色8000mCD×2灯
- スイッチ:プッシュ式×2個 ●大音量のホイッスルブザー付

ESL-4BS 587536



コーン用品

工事保安灯

路面警告灯

LED合図灯

警告灯

回転灯

矢印板

標識

看板

車両幕
横断幕
懸垂幕

バリケード

クッション
ドラム

安全保安用品

吹き流し

反射シート
テープ類

安全
装着品

車両関連
用品

LED製品

環境用品

土のう
関連品

土木資材

防災用品

LEDリフレクターライト(LED合図灯)

LEDツイスターライト 赤(ホイッスルブザー付き)

ホイッスル音で警告することができます。

マグネット 乾電池

- サイズ:約φ40×長さ395mm(発光部:φ30×長さ220mm)
- 電源:単3乾電池×3本(別売) ●実用点灯:約30時間
- LED:赤4000mCD(赤LED×12灯+白LED×1灯)
- スイッチ:プッシュ式×2個 ●マグネット・フック付き
- 大音量ホイッスルブザー付き ●重量:約240g(電池含まず)



LEDツイスターライト 赤青

発光パターンが4種類あります。(赤点滅/青点滅/交互点滅/高速交互点滅)

マグネット 乾電池

- サイズ:約φ38×長さ380mm(発光部:φ30×長さ225mm)
- 電源:単4乾電池×3本(別売) ●実用点灯:約30時間
- LED:4000mCD(赤LED×10灯+青LED×10灯+白LED×1灯)
- スイッチ:プッシュ式×2個 ●マグネット・フック付き
- 重量:約280g(電池含まず) ●先端を照らす白LED付き

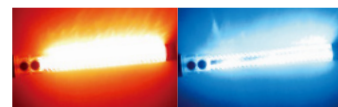
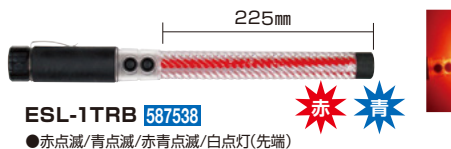

LEDリフレクターライト 赤青 (ESL-9RB)

2色発光なので用途によって使い分けできます。

乾電池

- サイズ:約φ42×長さ565mm(発光部:φ30×長さ345mm)
- 電源:単2乾電池×3本(別売)
- 実用点灯:約30時間 ●発光方式:点滅/全灯
- LED:赤11000mCD・青10000mCD×各9灯(計18灯)
- スイッチ:プッシュ式×1個 ●フック付き
- 重量:約165g(電池含まず)

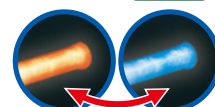
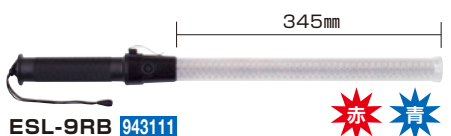

LEDリフレクターライト ミドル

2色発光のライトです。底面にマグネットがあるので車両や金属部に固定できます。

マグネット 乾電池

- サイズ:約φ42×長さ370mm(発光部:φ35×長さ225mm)
- 電源:単3乾電池×3本(別売)
- マグネット付き ●実用点灯:約12~30時間
- 発光方式:点滅/全灯 ●防水性:防滴タイプ
- LED:4000mCD(赤LED×6灯+青LED×6灯+白LED×1灯)
- 重量:約170g(電池含まず) ●先端を照らす白LED付き



LEDリフレクターライト ミニ

底面にマグネットがあるので車両や金属部に固定できます。便利なフック付き。

マグネット 乾電池

- サイズ:約φ42×長さ265mm(発光部:φ35×長さ160mm)
- 電源:単3乾電池×3本(別売)
- マグネット・フック付き ●実用点灯:約12~30時間
- 発光方式:点滅/全灯 ●防水性:防滴タイプ
- LED:(ESL-5)赤色4000mCD(赤LED×12灯+白LED×1灯)
- LED:(ESL-5RB)4000mCD(赤LED×6灯+青LED×6灯+白LED×1灯)
- 重量:約140g(電池含まず)



ハンディミニ警告灯

マグネット 乾電池

- サイズ:φ37×長さ165mm ●LED色:赤・黄
- 電源:単3乾電池×2本(別売)
- 重量:約150g ●視認距離:200M以上 ●マグネット付き

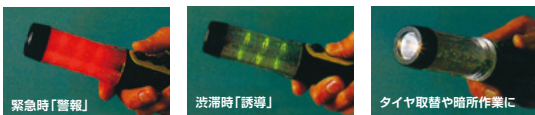

ナイトセーバー

マグネット 乾電池

- サイズ:φ37×長さ165mm
- LED色:赤
- 電源:単3乾電池×2本(別売)
- 重量:約100g
- 視認距離:200M以上
- マグネット付き



非常信号灯

国土交通省 保安基準準拠品

乾電池

- 発炎筒の代替品として使えます。
- LED:9灯
- サイズ:φ33×158mm
- 重量:約90g(電池含む)
- 電源:単4乾電池×2本(付属)
- 視認距離:200M以上



リフレクターバトン

- サイズ:約φ45×長さ530mm
- 重量:約90g
- 反射します。
- 発光しません。



ポリカ停止棒

- ポリカーボネイトパイプですから、軽くて折れず、弾力性にも富んでいます。
- サイズ:φ28×長さ1000mm
- 重量:約190g
- 封入反射タイプ(赤・白)



コーン用品

工事保安灯

路面警告灯

LED合図灯

警告灯

回転灯

矢印板

標識

看板

車両幕横断幕懸垂幕

バリエード

クッションドラム

安全保安用品

吹き流し

反射シートテープ類

安全装着品

車両関連用品

LED製品

環境用品

土のう関連品

土木資材

防災用品

コーン
用品

工事
保安灯

路面
警告灯

LED
合図灯

警告灯

回転灯

矢印板

標識

看板

車両幕
横断幕
懸垂幕

バリエード

クッション
ドラム

安全保安
用品

吹き流し

反射シート
テープ類

安全
装着品

車両関連
用品

LED製品

環境用品

土のう
関連品

土木資材

防災用品

長距離用LED発炎棒 マグネット 乾電池

今までに無い大光量の合図灯。昼夜間の誘導のほか、高速道路パトロール用にも最適です。

- サイズ:約φ45×長さ340mm(発光部:φ40×長さ185mm)
- 重量:約640g(電池含む) ●保護等級:IPX5
- 点灯時間:約3時間(連続使用時) ●光源:超高輝度赤LED×24灯
- 視認距離:白昼800m以上(1km程度まで)
- 電源:単2アルカリ乾電池×4本(別売)
- バッテリー残量計付き ●底部のマグネットで固定できます。



ESL-1000LG-S(片面) 587540



ホイッスルブザー付きLEDリフレクターライト (ESL-4BS) 乾電池

- サイズ:φ34~φ30×長さ585mm ●電源:単2乾電池×3本(別売)
- 持続時間:30時間 ●大音量のホイッスルブザー付
- 発光方式:点滅・連続全灯および、免許確認用ライト付(白LED×2灯)
- LED:赤色15000mCD×18灯+白色8000mCD×2灯
- スイッチ:プッシュ式×2個 ●重量:165g(電池含まず)



ESL-4BS 587536

ホイッスルボタン 乾電池

- サイズ:φ19×長さ690mm ●重量:250g
- 材質:(ヘッド)ABS樹脂成形 (軸部)アルミ焼付塗装
- 電源:単3乾電池×4本(別売)
- 音色:IC回路による電子発振ホイッスル音95Db



HWB-1 871114

ピットナル3(電子ホイッスル) 乾電池

- 単管笛とプラエコー笛の音色がワンタッチで選択可能。(音量120dB)
- サイズ:φ60×長さ130mm ●重量:約100g(電池含む) ●電源:単4乾電池×2本
- 音量:120dB(スピーカーより10cmの距離で計測) ●付属品:ストラップ



EKB130-E 601544 ●オレンジ



EKB130-B 601545 ●ブルー

多機能LEDライト 乾電池

最大100m先まで聞こえる大音量のメガホン機能付き。

- 電源:単三電池×4本(電圧)DC4.1~6.5V
- 商品サイズ:(本体)205×58×35mm(誘導棒)219×35mm
- メガホン最大音量:出力6W 距離:80~100m 最大電流480mA
- 連続使用時間:約4時間
- サイレン最大音光量:出力6W 距離:80~100m 最大電流750mA
- 連続使用時間:約2.5時間
- LEDライト:出力3W 距離:80~100m 最大電流360mA
- 連続使用時間:約20~30時間
- 録音可能時間:約7.5分
- 最大再生時間:約4時間 最大電流480mA
- 商品重さ:本体:約175g(乾電池なし) 誘導棒:約80g
- 商品材料:本体、誘導棒、ハンマー:主要部PC
- ガラスハンマー素材:中心部:タングステン 周り:鋼鉄
- 収納ポーチ素材:ナイロン



TLL-1015 974121



ライト機能
懐中電灯として使用。LEDライトを使用しているため明るく、長持ちします。



メガホン機能
避難誘導を行うためにスイッチを押すと音声が増大できる。音量調整も可能。



録音・再生機能
被災時の救助要請、避難誘導に約7分まで録音可能。再生する際は音量を調節できます。録音した文言を繰り返し再生機能で拡散。

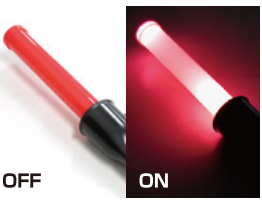

誘導灯機能
避難誘導、雑踏整理に誘導棒を到着すれば誘導灯として使用可能。スイッチ切り替えて点滅させることも可能。



サイレン機能
被災時の孤立防止、故障車追突防止に音量調節可能。ライトを同時に点滅させることも可能。



ガラスハンマー機能
車内から脱出又は救出に誘導棒にハンマーを装着。先端の突起の強化により簡単に車用ガラスも割ることが可能。



水の侵入試験による機能確認
IPX4(オンレーティングチューブ試験)いかなる方向からの飛沫によっても有害な影響を受けない。



ベルトに装着
ベルトに装着が可能。持ち歩きに便利。

ウルトラ・アイ

AC100V 乾電池

- サイズ:直径φ600mm
- 重量:約5kg(本体のみ)
- 電源:2電源式AC100V・単1乾電池×8本
- ※マンガン乾電池使用で約50時間発光します。
- ※電池ボックスはオプション
- 光源:LED×144灯(特殊拡散LED採用)
- 発光方法:外側右回転+内側点滅
- 外側と内側が交互点滅

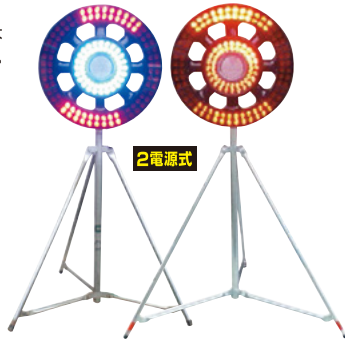

UJL-FR60(RB) ●赤・青LED 675121
UJL-FR60(R) ●赤LED 675122



ステンレス電池ボックス(オプション)

LED散光式警告灯(100V専用)

AC100V 乾電池

新設計の2種類のレンズを採用したLED点滅ユニットにより薄型ながら最大限の発光面積を実現!

- サイズ:(本体)横580×高さ250×奥行320mm
- (三脚)横1100×高さ2200mm
- 重量:(本体)約3.5kg※設置台付き
- (三脚)約7.3kg※電源ボックスを含む
- 電源:AC100V
- 正面光度:2000cd以上
- 光源:LED点滅ユニット
- 点滅回数:400±20回/分
- 材質:ポリカーボネート樹脂
- 三脚にDC/AC変換用SUS電源ボックス付き



AZF-100R(赤) 723112

ソーラー式回転灯 SFL170(青発光)

ソーラー

- サイズ:外径φ167×高さ217mm
- 重量:765g
- 光源:青LED×8灯
- 使用二次電池:ニッケル水素電池
- ソーラーパネル:高効率結晶セル
- 無日照点灯時間(満充電から):約7日間

(登録番号 KK-220038-A)



SFL170-SB(片面) 671111



設置イメージ

LEDジャンボライト小型(PPII型)

乾電池

- サイズ:直径約φ340mm
- 本体重量:約4kg(電池重量含む)
- 電源:アルカリ単1乾電池×8本
- ※連続使用5~7日間
- ※電池BOXは本体に付属
- 明るさ:赤色20,000cd
- 青色10,000cd
- 光源:LED51個
- 発光方法:回転⇄点灯/点滅
- 材質:ポリカーボネート樹脂

PPJL-FR34(R) 675125

●赤LED

PPJL-FR34(B) 675126

●青LED



ステンレス電池ボックス



ソーラー式 警告灯

従来になかった特徴ある点灯パターンを実現!!

ソーラー

10日間無日照での稼働が可能な警告灯です!!
点灯パターンは40種類以上の切換え表示が可能。

- サイズ:横600×高さ646×奥行96.5mm
- 重量:5.4kg
- 材質:ポリカーボネート
- 表示ランプ:超高輝度LED(白・緑・赤)
- 電源:ソーラーパネル、リチウムイオンバッテリー
- 2次電池:リチウムイオンバッテリー
- ソーラーパネル:高効率結晶セル
- ソーラーパネルによる充電時間:約10~16時間
- (日中晴天時/バッテリー残量:無~高)

- 点灯パターン:43種類
- 充電アダプターによる充電時間:約10時間(オプション)
- 無日照点灯時間:約10日間(点灯パターンによる/満充電時)
- 明るさ調整:明暗自動切換/暗固定 切替可能
- 過充電保護機能:あり
- 専用AC充電器で充電が可能です(別売)



HFL800 674112



LEDミニジャンボライト

AC100V

- サイズ:直径φ300×高さ430×ベースφ130mm
- 重量:2.5kg ●電源:1電源 AC110V
- 発光方法:回転・点滅 切替式
- 光源:赤色高輝度LED×81灯
- 中心部レンズ:φ100デリニエーター(視線誘導規格認定品)
- 材質:スチール製(ベース取外し式)
- 電光板および三脚にも取付可能です。



MJL-300 679115

ポロライトミニ回転警告灯 ソーラー式で24時間光り続ける警告灯

ソーラー

超高輝度LED24個で視認性抜群。無日照で昼夜連続10日間(240時間)使用可能。
道路上での風圧の影響を減らすため風穴構造を採用しました。

- サイズ:φ200×幅250×高さ386mm
- 重量:約700g(電池含む)
- 材質:(レンズ部)ポリカーボネート
- (電池ケース・ホルダー)ABS
- 電源:ニッケル水素2300mAh単3電池×4本
- LED数:表面24灯+裏面1灯
- 無日照時間:昼夜連続使用して10日間(240時間)
- 使用温度範囲:-10℃~+60℃
- 防滴構造
- 点灯動作:4灯4滅回転/4灯4滅回転+2回フラッシュ



SS-K200R 675124



発光イメージ

回転等 点灯パターン

点灯パターンは2種類。①4灯4滅回転 ②4灯4滅回転+2回フラッシュ



①4灯4滅回転 ①4灯4滅回転 ②2回フラッシュ

コーン用品

工事保安灯

路面警告灯

LED合図灯

警告灯

回転灯

矢印板

標識

看板

車両幕
横断幕
懸垂幕

バリケード

クッション
ドラム

安全保安用品

吹き流し

反射シート
テープ類

安全
装着品

車両関連
用品

LED製品

環境用品

土のう
関連品

土木資材

防災用品

(登録番号 KK-210065-A)

工事用安全青色ルーフ灯

NETIS
登録済み製品

マグネット

安全第一、明るさが重要!

- 光度条件は、300カンデラ以下で既存の回転灯と同等程度の明るさを確保できるもの。明るさも重要な条件で、明るさが決め手で多くの高速道路工事車両に採用されています。
- 本体底面にあるマグネットで車両ルーフに取り付けします。
- サイズ:φ127×高さ106mm
- 重量:770g
- 電源:DC12~24V(車両シガーソケット)
- LED色:青色
- IP66

NY9272-1BT
(九州・沖縄エリア用) 720193



(登録番号 KK-210065-A)

工事用安全青色ルーフ灯 流線型

NETIS
登録済み製品

マグネット

青色全灯300cd以下の流線型工事用安全ルーフ灯です。

- 工事用車両(維持指定以外)のルーフに取り付け高速道路を含む公道で走行し、工事規制手前で全灯させ、一般車両や工事関係者に注意喚起を行う警告灯です。
- 本体底面にあるマグネットで車両ルーフに取り付けします。
- サイズ:幅142×奥行185×高さ130mm
- 重量:970g
- 電源:DC12~24V(車両シガーソケット)
- LED色:青色
- IP66

NY9256-1BT 720194



流線型LED回転灯

流線型回転灯にLEDタイプが登場しました。

マグネット

外突規制対応品

高寿命で省エネルギー。デザイン性にも優れたLED回転灯です。12V・24V兼用タイプなので安心。

- サイズ:幅130×高さ147×奥行189mm
- ターンベルト駆動による消音設計
- シガーライター部にON/OFF操作ができる「手元スイッチ」付き
- マグネット保護プレート、4mコード付き



SKM-PHL-Y 730131



SKM-PHL-B 730132



SKM-PHL-G 730133



SKM-PHL-R 730134

モーターレスLED流線型回転灯

マグネット

外突規制対応品

車両の曲面に自在に着脱を可能にするマグネット付き。モーターを使用していないので回転音が発生しません。

- サイズ:幅130×高さ140×奥行200mm
- 重量:0.8kg
- 電源(V):DC12V24V兼用
- 本体:ポリカーボネート、ABS
- 取付方法:磁石3個+パネー仕様(曲面に取付強い)
- シガーライター部にON/OFF操作ができる「手元スイッチ」付き
- 保護等級:IP66
- 3.8mコード付き

SKM-LE130A
730135



動画をWEB上で
ご覧いただけます。

ニューパルサイン回転灯 180型(電球)

電球を用いた大型回転灯です。

- サイズ:φ186×高さ216mm
- 電源:AC-110V
- 色:赤・オレンジ
- 回転数:120~140回転/分
- 材質:(グローブ)アクリル、(ボディ)ABS、(反射鏡)PC
- 重量:1.65kg
- 使用周囲温度:-20℃~+50℃
- 保護等級:IP44
- 予備球1個付き



NPS-B180R 713211
●赤発光



NPS-B180A 713212
●オレンジ発光

車載用警告灯 58型シリーズ

マグネット

- ハイパワーLEDユニットを4方向に配列した車載用警告灯です。
- サイズ:幅280×奥行184×高さ79mm
- 電源:DC12~24V
- 発光パターン:24種類
- 消費電力:30W
- マグネット付き



NY9358-Y(黄発光) 723161



NY9358-R(赤発光) 723162



LED大型回転灯

LEDなので球切れがなく長寿命。

モーターレス回転灯なので、モーター音もなし!

- サイズ:φ180×高さ240mm
- 重量:1.35kg
- 電源:AC100-240V
- 色:オレンジ
- 材質:ABS、PC
- 光源:LEDチップ式LED数160pcs
- 点滅速度:180回/60秒
- 消費電力:15W

PTS-LE180A
712209



動画をWEB上で
ご覧いただけます。



回転灯専用三脚

- サイズ:高さ1100~1800mm
- 材質:スチール
- ※回転灯の種類によっては、取り付けできない場合もございます。ご了承下さい。



※皿部分は2種類からお選びいただけます。



JSP-B(回転灯・大型警告灯兼用) 726114

LEDシングルアローAir

乾電池

軽量かつ風を通すデザインで、転倒しにくい。シンプルなLED矢印板。

- サイズ:幅670×高さ430×奥行480(収納時110)mm ●重量:約3.4kg(単1乾電池含む)
- 板面材質:アルミ/黄蛍光高輝度反射シート ●発光パターン:流動点滅/フラッシュ点滅2回/フラッシュ点滅+流動/フラッシュ点滅1回
- 電源:単1乾電池×2本(別売) ●LED:赤色LED32球 ●機能:CDS(自動的に夜間点灯/昼間消灯)



動画をWEB上でご覧いただけます。

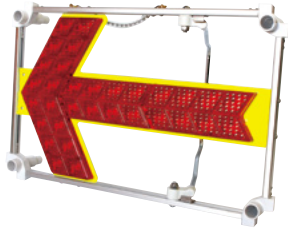

AR-LSG1 637119

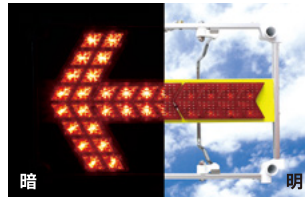

CDS(夜間自動点灯機能)付きで周囲の暗くなるとLEDが点灯します。

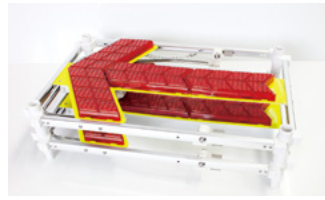

積み重ねることができるので、荷台が小さな車でも数台積載することが可能。

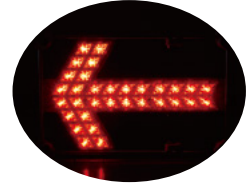

点灯時

LEDシェブロンアロー(2連矢)

乾電池

- 3パターン切替式のLED矢印板です。持ち運びに便利な釣り手付きです。 ●サイズ:約幅610×高さ420×奥行530mm
- 光源:高輝度赤LED×28灯(大型集光レンズ付) ●重量:約4.4kg ●輝度:3000mcd×28灯
- 電源:単1乾電池×2本(別売) ●連続点灯時間:約40時間(単1アルカリ乾電池使用時)
- 発光パターン:一斉点滅/流動点滅/前後連動点滅
- 材質:アルミフレーム・ポリカーボネートレンズ



動画をWEB上でご覧いただけます。

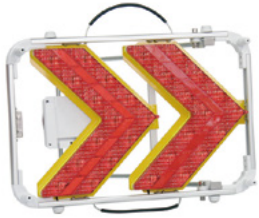

AR-2VR 637115

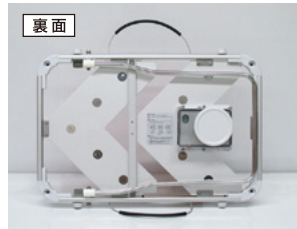

裏面

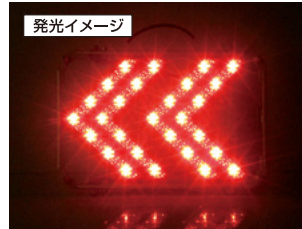

発光イメージ

3種類の発光パターンがあります。



便利な釣り手があり、とても持ち運びがしやすいのが特徴です!!

LEDシェブロンアロー(3連矢・赤青発光)

乾電池

3連矢のLED矢印板、軽量で持ち運びが便利。4種類の発光パターンで点滅します。

- サイズ:幅780×高さ435×奥行120mm
- 重量:約3.8kg(電池含まず)
- 発光パターン:4種類(流動点滅/フラッシュ点滅/フラッシュ点滅+流動/赤青2色交互フラッシュ点滅)
- 光源:超高輝度LED×48灯(赤×24灯、青×24灯、大型集光レンズ付)
- 輝度:8000mcd×42灯
- 電源:単1乾電池×2本(別売)
- 材質:アルミフレーム、ポリカーボネートレンズ
- 視認距離:500m以上
- 機能:CDS(自動的に夜間点灯/昼間消灯)
- 連続点灯時間:約25~40時間(アルカリ乾電池使用時)



動画をWEB上でご覧いただけます。

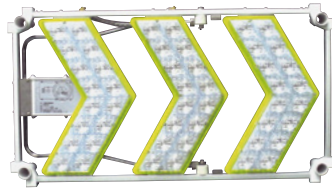

AR-3VRB(単体モデル) 637125



48灯の超高輝度LEDがまぶしく光ります。夜間道路工事のクルマ誘導などに大変効果的です。

電波ソーラーLED矢印板

ソーラーパネルと同期機能システムを搭載

乾電池

ソーラー

複数個の矢印板が同時に点滅し、運転者や歩行者が工事区域を容易に認識でき安全を確保します。

(登録番号 KT-210081-A)

- サイズ:(本体)幅805×高さ455×奥行95mm(脚を開いた状態:奥行650mm)、(ソーラーパネル部)幅200×奥行75×高さ100mm
- 重量:約4kg ●光源:LED赤色×31灯 ●電源:ソーラーパネル/ニッケル水素電池/アルカリ乾電池
- 連続点灯時間:ニッケル水素電池で約145時間/アルカリ乾電池で約400時間
- ソーラー充電は明るい太陽光の下で約10時間充電可
- 発光パターン:点滅/スクロール
- 材質:アルミフレーム・ポリカーボネートレンズ ●防滴構造
- モード切替スイッチを裏面に設置 ●夜間自動点滅装置
- 道路上での風圧の影響を減らすことができる風穴構造。
- 乾電池でも使用可能。
- 複数個の矢印板が同時に点滅。



登録済み製品

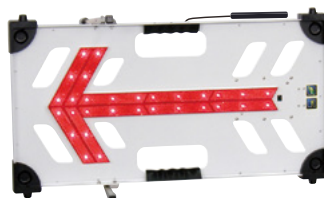

SSY-D801R 637124

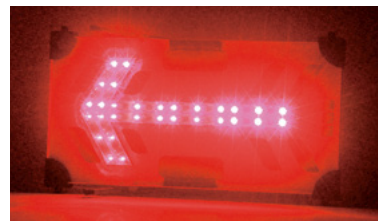

コーン用品

工事保安灯

路面警告灯

LED合図灯

警告灯

回転灯

矢印板

標識

看板

車両幕
横断幕
懸垂幕

バリアード

クッション
ドラム

安全保安用品

吹き流し

反射シート
テープ類

安全
装着品

車両関連
用品

LED製品

環境用品

土のう
関連品

土木資材

防災用品

コーン
用品

工事
保安灯

路面
警告灯

LED
合図灯

警告灯

回転灯

矢印板

標識

看板

車両幕
横断幕
懸垂幕

バリアード

クッション
ドラム

安全保安
用品

吹き流し

反射シート
テープ類

安全
装着品

車両関連
用品

LED製品

環境用品

土のう
関連品

土木資材

防災用品

ソーラーピカデリアローAir

ソーラー 乾電池

ソーラー電源(上下にソーラーパネル)と乾電池を使用できるハイブリット仕様のLED矢印板です。

- サイズ:約幅750×高さ440mm ●光源:高輝度赤LED×30灯(集光レンズ付き) ●重量:約4.3kg ●点滅・流動(スクロール)
- 電源:単1乾電池×2本(別売)、3.7Vリチウム電池 ●cds付
- 連続点灯時間:約360時間(乾電池使用時)



動画をWEB上で
ご覧いただけます。

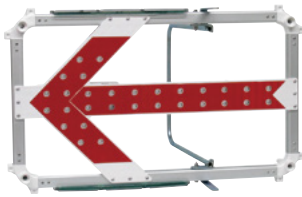

AR-LS3S 637118

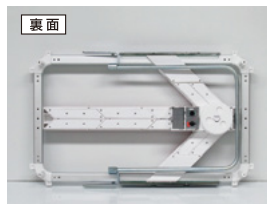

本体に乾電池が入っていてもリチウム電池の電源が優先され、その後乾電池に切り替わります。



上下にソーラーパネルを装着していますので、左右どちらの向きにも対応します。(破損しないようご注意ください)



集光レンズ付きの赤色高輝度LEDを30灯装着していますので、夜間のドライバー誘導に適しています。

LEDピカデリアローAir

乾電池

- サイズ:約幅800×高さ430mm ●光源:赤LED×30灯 ●重量:約4.5kg ●板面材質:アルミ ●電源:単1乾電池×2本(別売)
- cds付 ●点滅・流動(スクロール) ●連続点灯時間:約50時間(単1黒マンガン使用時)



動画をWEB上で
ご覧いただけます。

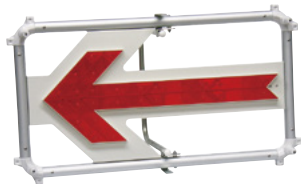

AR-LS3 637117

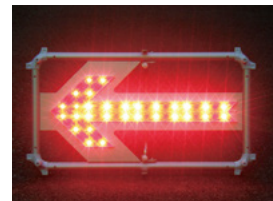
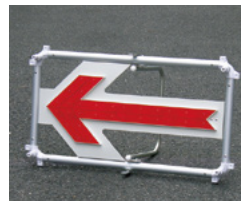
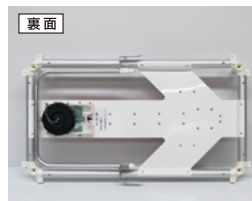

LEDピカデリアローJr.

乾電池

- サイズ:約幅720×高さ360mm ●重量:約5kg ●板面材質:アルミ
- 電源:単1乾電池×2本(別売) ●cds付
- 連続点灯時間:約50時間(単1黒マンガン使用時)

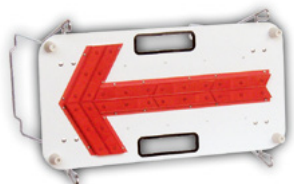

AR-LS1 637111



LEDピカデリアローJr.(青発光)

乾電池

- サイズ:約幅720×高さ360mm ●重量:約5kg ●板面材質:アルミ
- 電源:単1乾電池×2本(別売) ●cds付
- 連続点灯時間:約50時間(単1黒マンガン使用時)

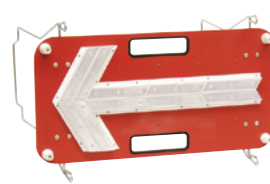

AR-LS2 637113

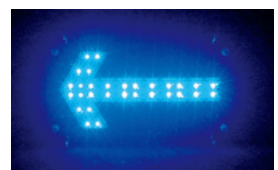

ソーラーLED矢印板

ソーラー式で環境にやさしく経済的。道路上での転倒防止のため風穴構造を採用しました。

乾電池 ソーラー

- サイズ:(本体)幅805×高さ455×奥行95mm(脚を開いた状態:奥行655mm)
- (ソーラーパネル部)幅200×奥行75×高さ100mm
- 重量:約4kg ●光源:LED赤色×31灯 ●電源:ソーラーパネル/ニッケル水素電池/アルカリ乾電池
- 連続点灯時間:ニッケル水素電池で約145時間/アルカリ乾電池で約400時間
- ソーラー充電は明るい太陽光の下で約10時間充電可
- 発光パターン:点滅/スクロール ●材質:アルミフレーム・ポリカーボネートレンズ
- 防滴構造 ●モード切替スイッチを裏面に設置 ●夜間自動点滅装置
- 道路上での風圧の影響を減らすことができる風穴構造。
- 乾電池でも使用可能。

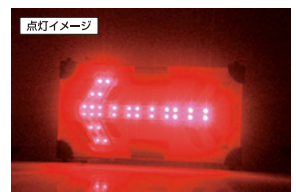

SSY-800R 637127

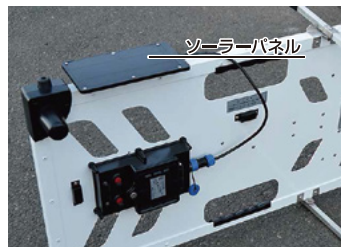

ワンタッチで装着・収納ができる。

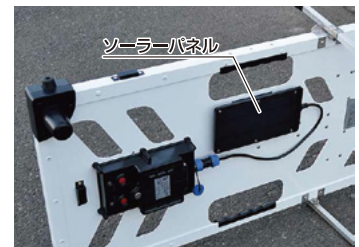

使わないときや積み重ね時には裏面に収納。

電波式LED矢印板

複数個が同時に点滅(同期点滅)する矢印板です。運転者や行人が容易に認識することができます。

電波式

乾電池

(登録番号 KT-210081-A)



- 時計用標準電波(福島・佐賀)を受信し、複数個の矢印板が同時に点滅します。
- 標準電波を受信後、35分経過毎に再受信動作を繰り返します。
- トンネル内、山間部、高層ビルや建造物の陰、標準電波の送信所から遠方などの電波の弱い所では、電波を受信できない場合があります。
- 受信待機時は先端のみが点滅。
- 道路上での風圧の影響を減らすことができる風穴構造。
- サイズ:幅805×高さ455×奥行650mm ● 光源:赤色・青色・緑色高輝度LED×30灯
- 電源:(赤発光)単1乾電池×2本(青発光、緑発光)単2乾電池×3本 ● 連続使用時間:約72時間(単1アルカリ乾電池使用時) ● 重量:約4kg(電池込)
- 発光パターン:点滅/スクロール ● 材質:アルミフレーム・ポリカーボネートレンズ ● モード切替スイッチと光センサーを裏面に設置
- 専用リモコンがあります(別売) ● cds機能付



SY-D800R(赤発光) 637121



SY-D800B(青発光) 637122



SY-D800G(緑発光) 637123



イメージ:SY-D800R



イメージ:SY-D800B

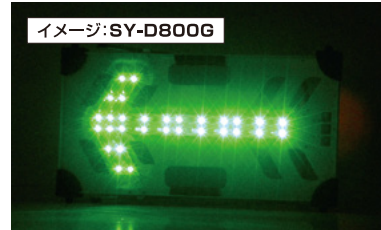

イメージ:SY-D800G

LED矢印シート マグネット付

折りたたんだり、重ねたりできますので、スペースをとりません。

マグネット

乾電池

- 発光パターン:点滅・流動(スクロール) ● 連続点灯時間:約100時間(アルカリ乾電池使用時) ● LED輝度数:8000mcd(MAX) ● LED色:赤・青 ※乾電池は別売

大タイプ

- サイズ:横860×縦470mm ● ハトメ数:8個 ● マグネット数:10個 ● 光源:LED×36灯



ARS-1 638111

- 赤LED ● 単3乾電池×6本

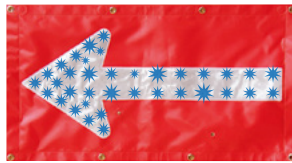

ARS-3 638113

- 青LED ● 単3乾電池×6本

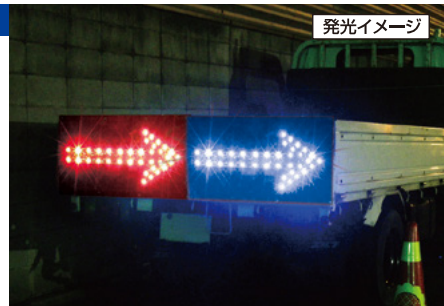

発光イメージ

小タイプ

- サイズ:横540×縦395mm ● ハトメ数:6個 ● マグネット数:6個 ● 光源:LED×24灯



ARS-1S 638114

- 赤LED ● 単3乾電池×3本



ARS-3S 638116

- 青LED ● 単3乾電池×3本



裏面



装着例

LED徐行シート マグネット付

折りたたんだり、重ねたりできますので、スペースをとりません。

マグネット

乾電池

- サイズ:横840×縦450mm ● ハトメ数:8個 ● マグネット数:8個 ● 発光パターン:速い点滅・遅い点滅・点灯 ● 光源:LED×49灯 ● LED色:赤 ※乾電池は別売



JKS-1 638117

- 赤LED ● 単3乾電池×3本



電池ボックスはカバータイプで簡単に取り外しが可能です。



発光イメージ



装着例

コーン用品

工事保安灯

路面警告灯

LED合図灯

警告灯

回転灯

矢印板

標識

看板

車両幕
横断幕
懸垂幕

バリアード

クッション
ドラム

安全保安
用品

吹き流し

反射シート
テープ類

安全
装着品

車両関連
用品

LED製品

環境用品

土のう
関連品

土木資材

防災用品

コーン
用品

工事
保安灯

路面
警告灯

LED
合図灯

警告灯

回転灯

矢印板

標識

看板

車両幕
横断幕
懸垂幕

バリケード

クッション
ドラム

安全保安
用品

吹き流し

反射シート
テープ類

安全
装着品

車両関連
用品

LED製品

環境用品

土のう
関連品

土木資材

防災用品

FRP矢印板

耐久性に優れ、割れにくく、変形しない矢印板です。

- サイズ:幅900×高さ610×奥行500mm ●全面反射
- 材質:FRP ●重量:約8kg



ARF-1 628111

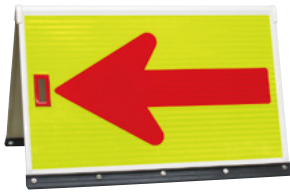

ARF-2
628113

●高輝度反射

ARF-2DG
628114

●超高輝度反射

アルミ山型矢印板

受注生産

わかりやすい矢印が、ドライバーに的確に方向を指示します。

- サイズ:幅906×高さ530×奥行560mm
- 材質:アルミ ●カプセルプリズム型高輝度反射

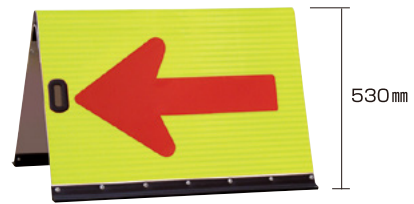

AR-20N 630121
(高輝度黄蛍光反射/赤反射)

矢印板 SR型(高輝度黄蛍光反射/赤反射)

視認性が非常に高い高輝度オレンジ蛍光反射タイプ。

- サイズ:幅900×高さ550mm ●カプセルプリズム型高輝度反射シート使用
- 頭部二重構造なので、強い剛性を実現。



AR-20 630119

矢印板 SR型(折りたたみ式)

折りたためるうえ、抜群の耐久性を維持しています。

- サイズ:幅700×高さ500
- カプセルプリズム型高輝度反射シート使用



AR-12SYG 630124

アルミ山型矢印板(両手取手付)

受注生産

- サイズ:幅900×高さ570×奥行510mm ●材質:アルミ
- 取手部保護具用ゴム付(4カ所)

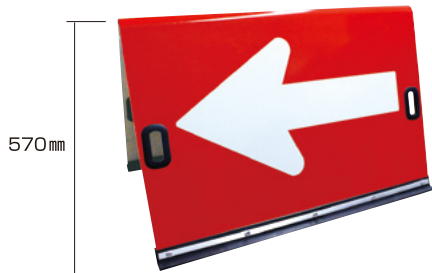

AR-30N 630125
●全面反射

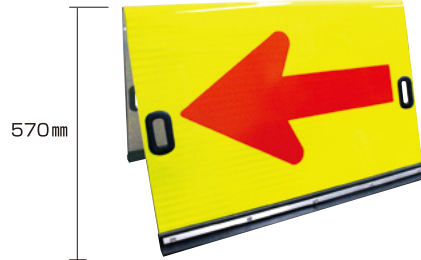

AR-30NYG 630126
●カプセルプリズム型高輝度反射



※積み上げた時に傷つきません

ブロー矢印Air(大)

- サイズ:(本体)H569mm×W900mm、(差替板)H495mm×W825mm 四隅R加工 ●重量:(枠のみ)約5kg、(アルミ複合板片面)1.6kg
- 材質:(本体)ポリエチレン、(板面)アルミ複合板 ●標示面の差し換えが可能です。(面板を用途に合わせて製作できます。詳しくはお問い合わせ下さい。)
- ボードが外れにくい4辺固定タイプ ●風抜き穴加工により風の影響を受け難い ●カプセルプリズム型高輝度反射



ARB-S900A 635123



反射時

矢印板オプション

矢印板専用の重りです。＊ウェイトバック(C)イエロー(矢印板用)は受注生産となります。

ウェイトバック(B)

●サイズ:横400×縦300×高さ50mm ●重量:砂充填時約6kg



B-5Y-RH(砂あり) 237321
B-5Y-RL(砂なし) 237322

ウェイトバック(C)矢印板用

●サイズ:横850×縦160×高さ約80mm ●重量:砂充填時約6kg



B-6Y-RH(砂あり) 237331
B-6Y-RL(砂なし) 237332

ウェイトバック(B2・10kgタイプ)

●サイズ:約横500×縦200×高さ150mm ●重量:約10kg



B-10Y-RH(砂あり・赤) 237325
B-10Y-YH(砂あり・黄) 237326

ウェイトバック(C)イエロー(矢印板用)

●サイズ:横850×縦160×高さ約80mm ●重量:砂充填時約6kg



B-6Y-YH(砂あり) 237333
B-6Y-YL(砂なし) 237334

アローライン(仮設矢印)

●サイズ:幅180(矢印部450)×長さ3058×厚み15mm ●重量:14kg
●材質:合成ゴム ●反射材:高輝度プリズム式(白) ●オプション品:収納バック(別売)



141-AL 661112



夜間設置例

マーカーハンブ

表示機能付き仮設減速帯。

ドライバーに振動と視覚で注意を喚起させます。

●サイズ:(展開時)約長さ3014×横幅600×厚さ14mm (収納時)約長さ600×横幅375×厚さ112mm
●重量:約27.5kg ●材質:リサイクルゴム
●その他:コンクリートピン用の固定穴(マット各四隅)



ゴム成形の表示面で耐候性抜群。

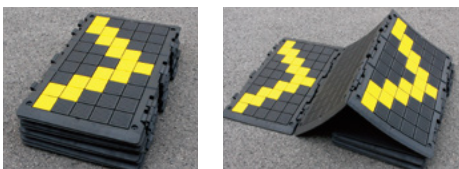

折りたたみ式で施工と収納が簡単にできる。



徐行 NSR-MHジョコウ 658142



一時停止 NSR-MHイチジテイシ 658143



方向指示 NSR-MHホウコウシジ 658144

コーン
用品

工事
保安灯

路面
警告灯

LED
合図灯

警告灯

回転灯

矢印板

標識

看板

車両幕
横断幕
懸垂幕

バリアード

クッション
ドラム

安全保安
用品

吹き流し

反射シート
テープ類

安全
装着品

車両関連
用品

LED製品

環境用品

土のう
関連品

土木資材

防災用品

高速道路用標識

高速道路の工事規制用として使用する仮設標識です。

特注品
承ります。

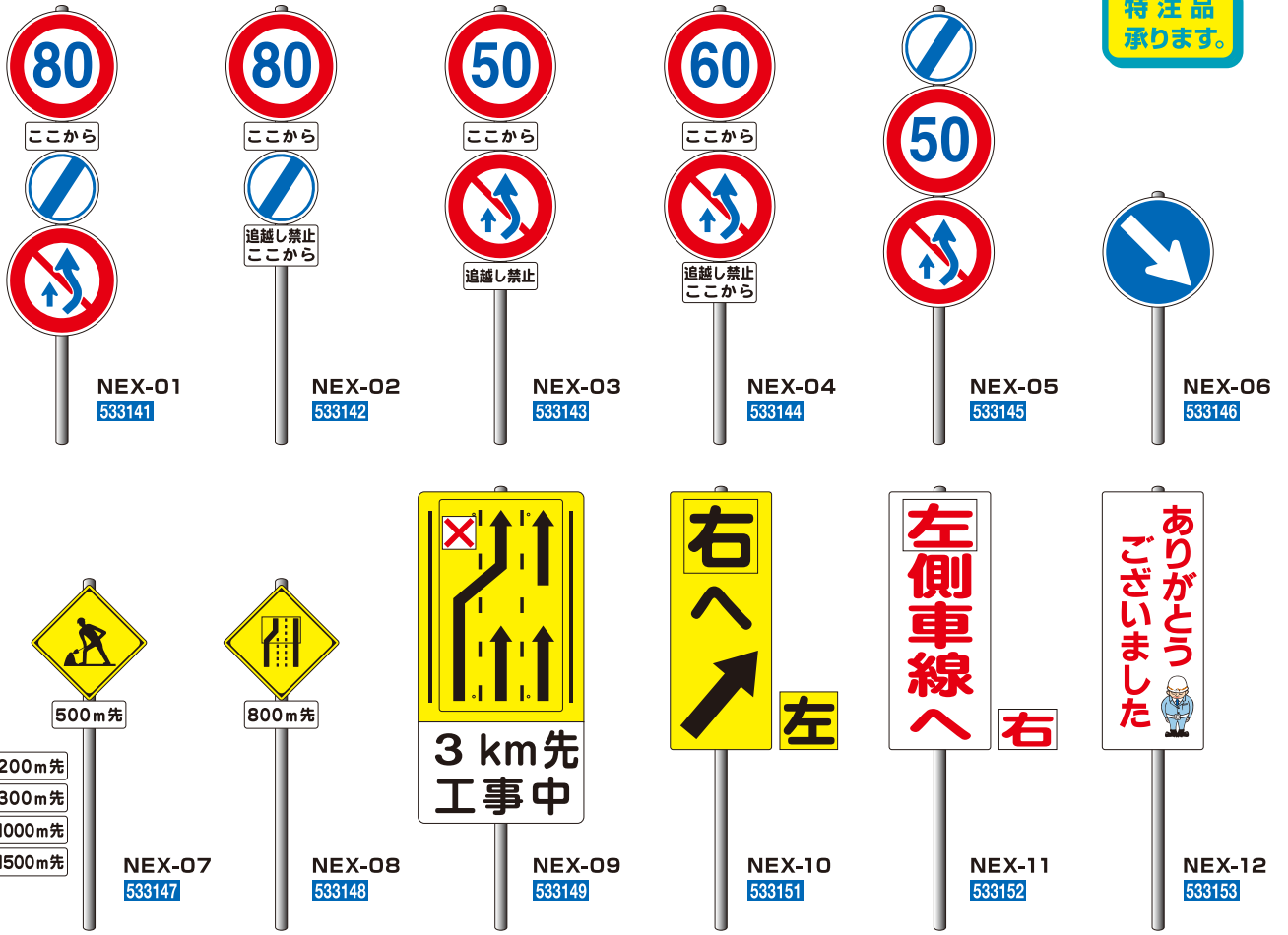

仕様

- 標識板サイズ:(規制標識)φ780mm・φ900mm、(警戒標識)◇750mm・◇900mm ※可変パネル有り
(補助板)180×600mm・225×600mm・330×600mm・350×750mm、(解除板)φ520mm・φ600mm
(車線誘導標識)600×1600mm・700×1200mm・900×1800mm、(お礼標識)600×1600mm
 - 材質:(標識板)アルミ、アルミ複合板、ポリカーボネート、FRP
(反射材)超高輝度反射シート(広角プリズム型)、高輝度反射シート(プリズム型)、普通反射シート(封入プリズム型)、普通反射シート(封入レンズ型)
 - アルミポールサイズ:φ50×3500・4000mm、φ60.5×3500・4000mm ※補強リブ入り
- ※上記記載の高速道路工事規制用標識のサイズ、規格については実際に工事規制を実施する高速道路の場所、区間によって仕様は異なる場合もございます。記載していないサイズや規格も多数あるので道路管理者に確認の上、仕様の決定をお願いします。

標識用簡易LED外照灯(Tera-Signテラ・サイン) PAT

高速道路上で夜間使用する工事用仮設標識を照らす簡易LED外照灯(テラ・サイン)

- サイズ:(本体)82×197×57mm(取付金具)64×64×390mm ● 材質:(本体)ABS+PC(レンズ保護部・取付金具)アルミニウム(レンズ)アクリル(クランプ)鉄 ● 質量:(本体)約470g(取付金具)約1.3Kg ● 照度:367lm(ルーメン)※光源から60cm先の照度:605lux(ルクス)
- 使用電源:充電式(USB TYPE-C)、リチウムイオンポリマー (10,000mAh) ● 連続動作時間:9~11時間(満充電時)
- 点滅周期:点灯1秒、消灯1秒 ● 適用支柱(mm):φ48.6~φ60.5
- 動作環境気温:-10℃~40℃(電池仕様による)※充電時:5℃~40℃
- 保護等級(防水):IPX5



TER-7WS
(本体+取付金具セット)
533171



取付金具

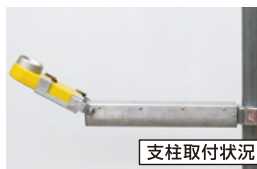

支柱取付状況



昼間設置例



夜間設置例

コーン
用品

工事
保安灯

路面
警告灯

LED
合図灯

警告灯

回転灯

矢印板

標識

看板

車両幕
横断幕
懸垂幕

バリケード

クッション
ドラム

安全保安
用品

吹き流し

反射シート
テープ類

安全
装着品

車両関連
用品

LED製品

環境用品

土のう
関連品

土木資材

防災用品

アルミポール

アルミ支柱 φ50

●内部補強リブ8本 ●厚み:3.0mm

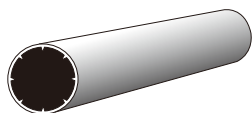

ALP-535(3500mm) 516513
ALP-540(4000mm) 516514

ペンタゴンポール φ50

●内部補強リブ・ペンタゴン形 ●厚み:1.75mm

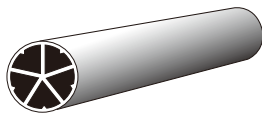

ALP-535PG(3500mm) 516517
ALP-540PG(4000mm) 516518

アルミ12角ポール φ50

●内部補強リブ12本 ●厚み2.6mm

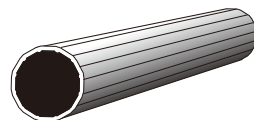

ALP-535K(3500mm) 516521
ALP-540K(4000mm) 516522

アルミ支柱 φ60.5

●内部補強リブ8本 ●厚み:2.3mm

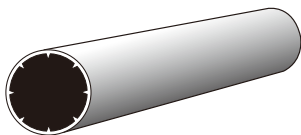

ALP-635(3500mm) 516511
ALP-640(4000mm) 516512

アルミ支柱 φ60.5

●内部補強リブ・ペンタゴン形 ●厚み:1.75mm

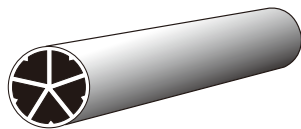

ALP-630PG(3000mm) 516519
ALP-635PG(3500mm) 516515
ALP-640PG(4000mm) 516516

アルミ12角ポール φ60

●内部補強リブ12本 ●厚み2.6mm

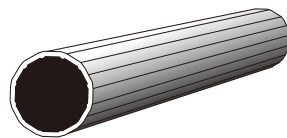

ALP-630K(3000mm) 516523
ALP-635K(3500mm) 516524
ALP-640K(4000mm) 516525

NRブラケット

●ガードレール、ガードケーブルに
工事用仮設標識を固定するために使用します。



NRB1 517513

※φ50・φ60.5 アルミポール用

セーフブラケット PAT

●ガードレール、ガードケーブル
に工事用仮設標識を固定
するために使用します。
●φ50アルミポール用
※φ60.5用もご用意します。



CB-SB1
517514



ユニバーサルブラケット

●ガードレール、ガードケーブル
に工事用仮設標識を固定する
ために使用します。



UVB1 517511

※φ50・φ60.5 アルミポール用



コスモブラケット

●ガードレール、ガードケーブル
に工事用仮設標識を固定する
ために使用します。



CBR1 517512

※φ50・φ60.5 アルミポール用



アルミUバンド

●支柱を取り付ける際にご使用ください。



※両面タイプについてもご用意できます。

- U22 (φ22) 566510
- U34 (φ34) 566511
- U38 (φ38) 566512
- U43 (φ43) 566513
- U48 (φ48.6) 566514
- U50 (φ50.8) 566515
- U60 (φ60.5) 566516
- U76 (φ76.3) 566517
- U89 (φ89.1) 566518
- U101 (φ101.6) 566519

親子バンド

●支柱を取り付ける際にご使用ください。



【子バンド×親バンド】

- φ38×φ60.5 565511
- φ38×φ76.3 565512
- φ38×φ101.6 565514
- φ38×φ114.3 565515
- φ38×φ139.8 565516
- φ48.6×φ114.3 565517
- φ60.5×φ114.3 565519
- φ76.3×φ114.3 565510

コーン
用品

工事
保安灯

路面
警告灯

LED
合図灯

警告灯

回転灯

矢印板

標識

看板

車両幕
横断幕
懸垂幕

バリケード

クッション
ドラム

安全保安
用品

吹き流し

反射シート
テープ類

安全
装着品

車両関連
用品

LED製品

環境用品

土のう
関連品

土木資材

防災用品

新壁高欄用支柱固定金具 PAT

標識支柱を迅速且つ確実に固定できる壁高欄金具です。

- ボルト余長を延長し締めつけやすくなる
- 角度調整板を連結
- 横から標識設置が可能
- サイズ:(本体)420×500×260mm
- 材質:(本体)スチール(クランプ)鉄
- 質量:約12kg
- 適用支柱:φ50mm
- その他:亜鉛メッキ仕上げ
- ※60.5用もございます。

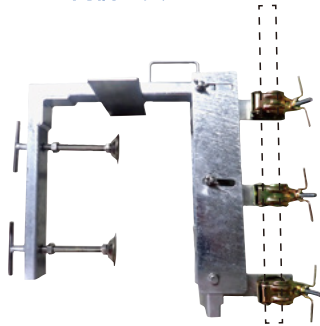

NEX-SK50 533172

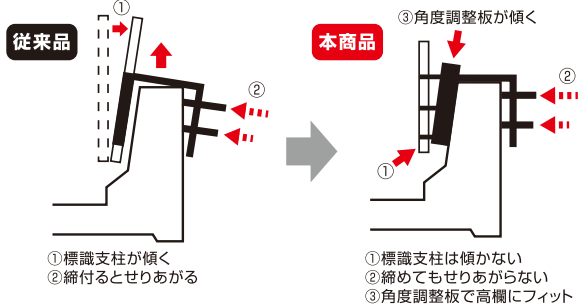

支柱標識台

受注生産

●工事用仮設標識の収納用として使用します。



※φ50・φ60.5 支柱用

MSTD31 518511

●溶融亜鉛メッキ製 31本立

MSTD46 518512

●溶融亜鉛メッキ製 46本立

アルミ製支柱標識台

受注生産

●規制標識をトラックで運搬する時や倉庫に収納する時に使用します。
●アルミ製12本立

ASTD12 518513



車載用支柱標識台(伸縮式)

受注生産

●規制標識をトラックで運搬する時や倉庫に収納する時に使用します。
●溶融亜鉛メッキ仕上げ12本立

MSCD12 518514



標識サポート

●高速道路路上に工事用仮設標識の固定金具として使用します。
●高速道路路区間の仕様については事前にご確認ください。

取付け場所	型 式
高 欄	固定型
	ヨコ可動型
	タテ可動型
	上部可動型
ガードレール	GR-A型
	GRm-A型
	GC-A型
土 中	土中埋設型



高速道路用仮設標識(阪神高速道路用)

●材質:(標識枠)鉄、ポリカーボネート、(シート)超高輝度反射
※詳細については別途お問合せください。

レイアウト一覧



前方工事中 450×900
速度落せ 450×900
車は右に 450×900
右左 330×200

注意 450×900
360×530

300m先 500m先 600m先 1000m先 200m先 200×600

注意 450◇

工事区間は500mで終了 450×900
工事区間は200mで終了 450×900
工事区間終了 450×900

200m先 450×900
500m先 450×900

100m先 入路 600×350
100m先 入路 600×350
200m先 出 350×500

60 600φ
200×600
200×600

コーン

用品

工事

保安灯

路面

警告灯

LED

合図灯

警告灯

回転灯

矢印板

標識

看板

車両幕

横断幕

懸垂幕

バリケード

クッション

ドラム

安全保安

用品

吹き流し

反射シート

テープ類

安全

装着品

車両関連

用品

LED製品

環境用品

土のう

関連品

土木資材

防災用品

エアメッシュ看板

強風でも転倒しにくいうえ、後方の視認性にも優れた新開発の立看板です。

- 材質:プリズム高輝度反射シート
- 風を通す直径約4ミリの穴が無数に開いています。
- 別注製作も可能です。



風を通す直径約4ミリの穴が無数に開いています。



テラ・サイン看板用金具

簡易LED外照灯(テラ・サイン)を看板に取り付ける金具です。

- 材質:(取付金具)アルミニウム(クランプ)鉄
- テラサイン本体はP24



TER-7KS 533173



発光イメージ

ソーラー式LED照明灯(センサー感知機能付き)

ソーラー

工事現場、建物の壁、看板、駐車場など様々な場所で活躍いたします。

- サイズ:約340×215×35mm ●重量:約1.45kg(本体のみ)
- 電力:10W ●全光束:1080ルーメン(10W点灯時)
- 色温度:6000K ●ソーラーパネル:6W
- 点滅パターン:3種類
- ソーラー充電時間:6~7時間(季節・日照条件により変動)
- 保護等級:IP65
- 光センサー機能:夜間自動点灯・昼間自動消灯
- 同梱品:単管クランプ1個、壁用アンカー2本、看板用金具2個、USBケーブル50cm(Type-A Micro-B)1個

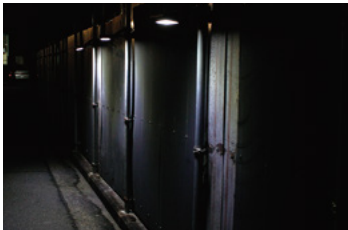

夜間使用例



SLS-300S 241674

LEDソーラー看板警告灯

ソーラー

- 強力な赤色LEDで走行中の運転者に警告します。
- サイズ:幅500×高さ100×奥行190mm(取付金具含まず)
- LED数:超高輝度3チップLED(赤色)×6灯
- 満充電から90時間以上発光します。(夜間自動点灯)
- 防滴仕様



SSR-500 241673



注意喚起標識

NEXCOのロゴ入りで製作が可能です。(3種のロゴがございます)

- サイズ:横600×縦450mm (大サイズ)横900×縦600mm
- 材質:アルミ複合板(アルミ板・PP板でも製作できます)

(ご注文の際に、東日本・中日本・西日本をご指定ください)



DES-45A(立入禁止) 532541



DES-45B(あぶない) 532542



DES-45C(貼付禁止) 532543



DES-45D(不法投棄) 532544

標識カバー(高速用)

- サイズ:幅1020×高さ1280×奥行450mm ●材質:ターポリン
- 高速道路上の速度表示標識に使用できます。
- 標識部分の反射タイプも制作しています。
- ※遮光タイプも制作できます。



TGK-50(50km) 242511
TGK-60(60km) 242515



TGK-N(無地) 242514



TGK-N2(遮光無地) 242516

標識カバー

- サイズ:φ600mm



TGK-44 242512
※φ780mm・φ900mm製作できます。

コーン用品

工事保安灯

路面警告灯

LED合図灯

警告灯

回転灯

矢印板

標識

看板

車両幕
横断幕
懸垂幕

バリアード

クッション
ドラム

安全保安用品

吹き流し

反射シート
テープ類

安全
装着品

車両関連
用品

LED製品

環境用品

土のう
関連品

土木資材

防災用品

LEDフロアスタンド 注意喚起、案内標識、店舗サインなど、幅広い場所や用途でご利用できます。

ソーラー

LEDパネルが明るく点灯! 視認性が高く、安全性が格段に上がります。



点灯モードは4種類
(弱・中・強・点滅)



取手つきで片手で
持ち運べる軽さ



太陽光で充電、明暗センサー
機能付き(ソーラータイプのみ)



web上で
動画を確認
いただけます。

表示シートは表示板上部の開口部から差し替えることができます。

品名	内照表示フィルム(無地)
品番/コード	PLED-73F 895234



特注デザイン
承ります。

※両面表示タイプは
各2枚お選び下さい。

	USB充電タイプ(両面)	ソーラータイプ(片面)
品番/コード	PLED-W73 895232	PLED-K73S 895233
材質	本体アクリル樹脂	
サイズ	W280×H530×D40mm(収納時) W280×H500×D360mm(展開時)	
重量	約1.6kg	
バッテリー	3.7V8000mAh	3.7V4000mAh
使用環境温度	10~45℃	
保護等級	IP65	
明るさ	190ルーメン(100%点灯時)	
色温度	6000K	
USB充電時間	5V1A 約12時間	5V1A 約7時間
ソーラー充電時間	(晴天時)約18時間	
使用時間	点灯モード強10h/中14h/弱20h 点滅モード19h(1分間で約40回)	
同梱品	固定バンド(2本)、Type-C充電ケーブル	

フロアスタンド(4ヶ国語表記) ※社名・店名入れ等うけたまわります。

屋外

●サイズ:(本体)約幅300×高さ690mm、(面板)約幅260×高さ420mm ●重量:約0.5kg ●材質:PP



PP-K60 895211



PP-K61 895212



PP-K62 895213



PP-K63 895214



PP-K73(無地) 895215



PP-K64 895224



PP-K65 895225



PP-K66 895226



PP-K67 895227



PP-K68 895228

フロアスタンド(ポケットタイプ)

B4サイズのプリントを
差し込めます。

●透明ポケットサイズ:横258×縦372mm
※その他サイズや重量は
「フロアスタンド(4ヶ国語表記)」
と同じです。

横からプリントを
差し込むことが
できます。



PP-KOOS(片面) 895221

PP-KOOW(両面) 895222

ついたて君 ワイド幅1600mmで通路を完全に防ぎ、お客様の侵入を防止します。

3面で構成された、使いやすい仕切りです。別注で4面・5面を製作することも可能です。

- 「清掃中」「作業中」の注意喚起を、日・英・韓・中の4ヶ国で大きく表示します。
- サイズ:(展開時)約幅1600×奥行200×高さ750mm
(収納時)約幅550×奥行60×高さ750mm
- 材質:(フレーム)スチール、(標示部)ナイロン布、
(ジョイント)PP
- 重量:約2.5kg



FU-495(清掃中)
783241

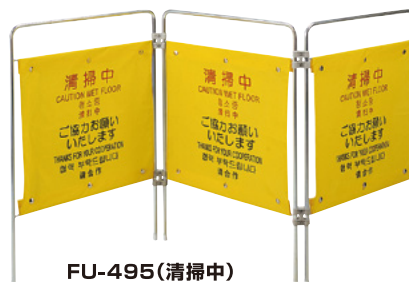

FU-502(作業中)
783242

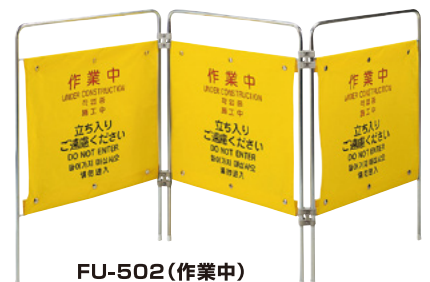

ステンレスフロアスタンド **屋内**

上質で耐候性・耐水性の高いスタンドサインです。

- サイズ:(設置時)約幅235×高さ585×奥行315mm
(折りたたみ時)約幅235×高さ605×奥行20mm
(面板)幅235×高さ485mm
- 材質:ステンレス ●重量:2.7kg
- 面板をご希望に合わせて制作します。
(フルカラー印刷が可能です。)
- 開き止めチェーン付き。

特注品
承ります。

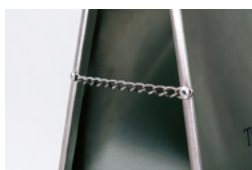

頑丈な開き止めチェーンがごございます。



ST-K01

- ST-K00 775411 ●無地
- ST-K01 775412 ●足もと注意

スタンドサイン80 **グリーン購入法適合品 屋外**

面板の差替えができるサインです。

- (本体)と(面板)×1あるいは2をセットでご注文ください。※片面/両面を選択できます。
- 環境にやさしい再生材料を使用しています。
- ウォーターウエイト
- 人や車に優しいブロー成形の本体です。
- サイズ:(本体)幅480×奥行340×高さ800mm
(面板)横392×縦470×厚さ1mm
- 材質:(本体)ポリエチレン (面板)PET樹脂
- 重量:3kg(水満量時 約34kg)

文字入れ
承ります。



コンパクトだけど面板が大きい樹脂製スタンドです。



RSS-80Y
896121



RSS-80G
896122

マルチポップサイン **オールプラスチックで安心な樹脂製サインです。 屋外**

大きい面板が特徴の、ロングヒット樹脂製サインです。

- (本体)と(面板)×1あるいは2をセットでご注文ください。
※片面/両面を選択できます。
- リサイクル可能
- ウォーターウエイト
- オールプラスチック製で安心です。
- 凍結しても割れません。
- サイズ:(本体)幅500×奥行350×高さ1180mm
(面板)横385×高さ765mm
- 材質:(本体)ポリエチレン樹脂
(面板)PET(割れにくい樹脂)
- 重量:5.5kg(水満量時50.5kg)



G-5029-Y
892111



G-5029-G
892112



様々な場所で活躍する大人気サインです。(特注例)

レギュラー面板(マルチポップサイン専用) ●サイズ:横385×高さ765mm

●レギュラー面板はシルク印刷(裏印刷)となっています。●これらは一例です。お客様のご希望に合わせて制作いたします。

MPS-1 893111	MPS-6 893113	MPS-7 893114	MPS-8 893115	MPS-10 893117	MPS-22 893118	MPS-31 893119
MPS-66 893123	MPS-82 893124	MPS-89 893125	MPS-O 893126	MPS-41 893127		

名前・店舗の文字など、ご希望の情報を記入いたします。(別途見積)

透明
ポスターや
コルトンフィルム
などを挟む
ことができます。



それぞれのシーンに合ったサインを製作することができます。(詳しくはお問い合わせ下さい。)

ご希望の情報を
面板に記入いたします。
(社名・店名など)
詳しくはお問い合わせ
ください。

スタンドプレート(無地) **屋外**

気軽に使えて、広い表示面。耐候性のあるABS樹脂製のサインです。

- サイズ:(本体)幅330×高さ570×奥行380mm
(面板)幅300×高さ450mm
- 材質:ABS樹脂(耐候グレード)
- 重量:(大)2.0kg (小)2.8kg
- 面板はデザインの一例です。
- 面板は無地になります。
- 画像はイメージです。



SP-601(イエロー)
775211



SP-602(レッド)
775216



SP-607(ブラック)
775217



SP-608(ホワイト)
775212

- コーン用品
- 工事保安灯
- 路面警告灯
- LED合図灯
- 警告灯
- 回転灯
- 矢印板
- 標識
- 看板
- 車両幕横断幕懸垂幕
- バリアード
- クッションドラム
- 安全保安用品
- 吹き流し
- 反射シートテープ類
- 安全装着品
- 車両関連用品
- LED製品
- 環境用品
- 土のう関連品
- 土木資材
- 防災用品

スタンドサイン120

大きい面板が確認しやすい樹脂製サインです。
ご希望の面板に差替えができます。

- (本体)と(面板)×1あるいは2をセットでご注文下さい。
※片面 / 両面を選択可能。
- 環境にやさしい再生材料を使用しています。
- ウォーターウエイト
- 人や車に優しいブロー成形の本体です。
- サイズ:(本体)幅460×奥行460×高さ1200mm
(面板)横387×縦766×厚さ1mm
- 材質:(本体)ポリエチレン、(面板)PET樹脂
- 重量:6kg(水満量時 約52kg)

文字入れ
うけたまわります。



RSS-120Y
896111



RSS-120G
896112



新しいデザインの樹脂製スタンドです。



スタンドサイン120 のぼりホルダー付

大きいサインと、のぼりの相乗効果で
注意を引きつけます。※のぼり(旗・ポール)は別売です。

- (本体)と(面板)×1あるいは2をセットでご注文下さい。
※片面 / 両面を選択可能。
- 環境にやさしい再生材料を使用しています。
- ウォーターウエイト
- 人や車に優しいブロー成形の本体です。
- サイズ:(本体)幅510×奥行460×高さ1200mm
(面板)横387×縦766×厚さ1mm
- 材質:(本体)ポリエチレン、(面板)PET樹脂
- 重量:6.6kg(水満量時 約59kg)

文字入れ
うけたまわります。



RSS-120YH
896113



お好みの、のぼりを立てることが
できます。
※のぼり(旗・ポール)は
別売です。



のぼりと同時使用で効果2倍にアップ!!



面板例(スタンドサイン120用) ●サイズ:横387×縦766mm

●これらは一例です。お客様のご希望に合わせて製作いたします。また、名前・店舗の文字などで希望の情報を記入することができます。

120-01N	120-02N	120-03N	120-04N	120-06N	120-07N	120-08N	120-11	120-12	120-13	120-14

樹脂製アートサイン(封入反射)

工事中、危険予告などをサインで伝えるコーン専用封入反射サインです。
両面タイプと片面タイプがございます。

- サイズ:横300×縦450mm ●材質:アルミ複合板 ●高輝度反射シート仕様もございます。



ATS-6W
●両面タイプ
434155



ATS-6S
●片面タイプ
434156

ATS-4W
●両面タイプ
434153

ATS-4S
●片面タイプ
434154



ATS-12W
●両面タイプ
434159

ATS-12S
●片面タイプ
434160



LEDイエロースタンド(両面)

屋外

大型LEDパネルの表示面で注意喚起! 高輝度反射シートでライトを反射します!



点灯モードは4種類(弱・中・強・点滅)



高輝度反射シートは白と黄色の2種類

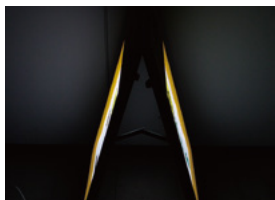

両面の表示面で前後に注意喚起可能



大きく目立つので屋外での注意喚起に最適



品番/コード	OT-YW100LED 895121
材質	本体アクリル樹脂
収納時サイズ	W600×H1006×D60mm
展開時サイズ	W600×H960×D660mm
表示面サイズ	W420×H570mm(両面)
重量	約7kg
バッテリー	3.7V1000mAh
使用環境温度	10~45℃
保護等級	IP65
USB充電時間	5V1A 約5時間
使用時間	点灯モード強9h/中13h/弱23h 点滅モード18h(1分間で約40回)
同梱品	結束バンド、Type-C充電ケーブル

表示反射シート一覧

表示シートは表示板上部の開口部から差し替えることができます。*各2枚お選び下さい。

特注デザイン
承ります。

白高輝度反射シート

黄高輝度反射シート



都市型屋外サイン たおれん君

屋外

雨風にも負けない!防水、耐風仕様のスイング式両面パネルスタンドです。

- 材質:(本体フレーム)アルミ押出型材、(表面カバー)ポリカーボネート樹脂成型品、(開閉用パネ)ステンレス、(表面カバー)アクリル透明3mm厚、(強力スプリング)スチール
- 水タンク:ポリエチレンロー成型品 幅640×奥行686×高さ160mm/注水量32ℓ ●本体厚み:47mm ●屋外対応 ●キャスター付き
- フレームカラーをご指定ください。(シルバー/ブラック) ●ポスターをセットしてご利用ください。

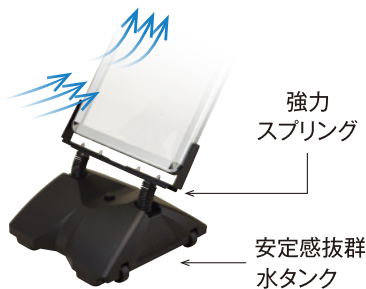

【開閉フレーム断面図(両面用)】

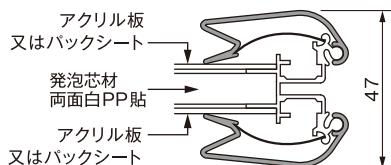

設置例

透明アクリル板仕様

品番	標示面	本体	水なし重量	全高
PG44R-TB2 775509	横515×縦728mm	幅560×奥行564×高さ773mm	20kg	1121mm
PG44R-TA1 775508	横594×縦841mm	幅639×奥行686×高さ886mm	32kg	1134mm
PG44R-TB1 775507	横728×縦1030mm	幅773×奥行686×高さ1075mm	32kg	1333mm

バックシート入り仕様

品番	標示面	本体	水なし重量	全高
PG44R-PB2 775513	横515×縦728mm	幅570×奥行686×高さ783mm	20kg	1131mm
PG44R-PA1 775512	横594×縦841mm	幅649×奥行686×高さ896mm	32kg	1144mm
PG44R-PB1 775511	横728×縦1030mm	幅783×奥行686×高さ1085mm	32kg	1343mm

コーン
用品

工事
保安灯

路面
警告灯

LED
合図灯

警告灯

回転灯

矢印板

標識

看板

車両幕
横断幕
懸垂幕

バリエード

クッション
ドラム

安全保安
用品

吹き流し

反射シート
テープ類

安全
装着品

車両関連
用品

LED製品

環境用品

土のう
関連品

土木資材

防災用品

コーン
用品

工事
保安灯

路面
警告灯

LED
合図灯

警告灯

回転灯

矢印板

標識

看板

車両幕
横断幕
懸垂幕

バリエード

クッション
ドラム

安全保安
用品

吹き流し

反射シート
テープ類

安全
装着品

車両関連
用品

LED製品

環境用品

土のう
関連品

土木資材

防災用品

ローリングベースコンパクト

屋外

使いやすく、ちょうどいい。
都市景観を彩る屋外用のスタンドサインです。

- サイズ:幅546×奥行564×高さ1247mm
 - 標示面サイズ:幅376×高さ830mm
 - 重量:8.3kg(タンク満水時:約28.3kg)
 - 材質:(本体フレーム)アルミ押し出し材、(コーナー部)ASA黒色耐候樹脂、(水タンク)ポリエチレン、(面板材質)アルミ複合板3mm厚
 - 屋外対応 ●キャスト付き
 - フレームカラー:シルバー
 - ご購入時、面板は白無地です。
- ※面板への印刷は別途承ります。



設置例



RBC-S1(シルバー)
775521



上部フレームを外し簡単差し替え

ウィンドマスターコンパクト

屋外

水タンクを使用しない、
スタイリッシュでタフなスタンドサインです。

- サイズ:幅485×奥行876×高さ1238mm
 - 標示面サイズ:幅376×高さ830mm
 - 重量:11.5kg
 - 材質:(本体フレーム)アルミ押し出し材、(コーナー部)ASA黒色耐候樹脂、(ベース部)スチール黒色焼き付け塗装、(面板材)アルミ複合板3mm厚
 - フレームカラー:ブラック
 - ご購入時、面板は白無地です。
- ※面板への印刷は別途承ります。



WMC-BK1 775522



上部フレームを外し簡単差し替え



風による転倒防止の
スプリングスイング式

ポールサインパネル

屋外

バンドで取り付け可能な専用ブラケット付きのサインパネル。支柱などに取り付け効果的な掲示が可能です。

- 材質:(本体フレーム)アルミ型材、(コーナー部)ABS成型品
 - 屋外対応 ●バンド径:φ70~380mm
 - フレームカラーをご指定ください。(シルバー/ブラック)
 - ポスターをセットしてご使用下さい。
- ※面板への印刷は別途承ります。



シルバー



ブラック



設置例

【透明アクリル板仕様】

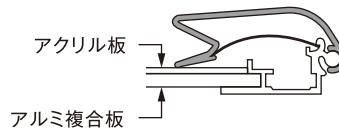

アクリル板

アルミ複合板

【バックシート入り仕様】

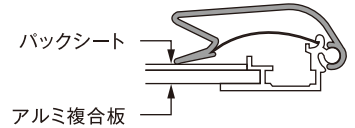

バックシート

アルミ複合板

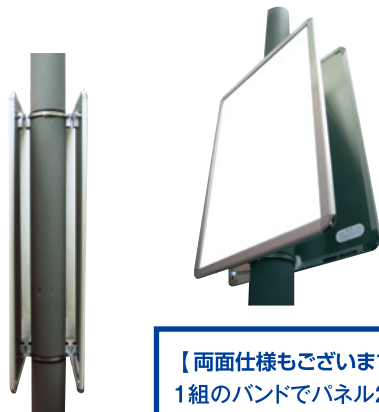

【両面仕様もございます】
1組のバンドでパネル2枚
同時固定が可能です。

透明アクリル板仕様(片面仕様)

品番	標示面	本体	重量
PSP44R-TB0 775531	横1030×縦1456mm	幅1081×高さ1507mm	10.2kg
PSP44R-TB1 775532	横728×縦1030mm	幅779×高さ1081mm	5.8kg
PSP44R-TB2 775533	横515×縦728mm	幅566×高さ779mm	3.5kg
PSP44R-TA0 775534	横841×縦1188mm	幅892×高さ1239mm	7.5kg
PSP44R-TA1 775535	横594×縦841mm	幅645×高さ892mm	4.4kg

バックシート入り仕様(片面仕様)

品番	標示面	本体	重量
PSP44R-PB1 775536	横728×縦1030mm	幅789×高さ1091mm	5.8kg
PSP44R-PB2 775537	横515×縦728mm	幅576×高さ789mm	3.5kg
PSP44R-PA1 775538	横594×縦841mm	幅655×高さ902mm	4.4kg

特注看板制作例

●高速道路以外にも、様々なロケーションで使用できる特注看板です。



エアームッシュサイン看板

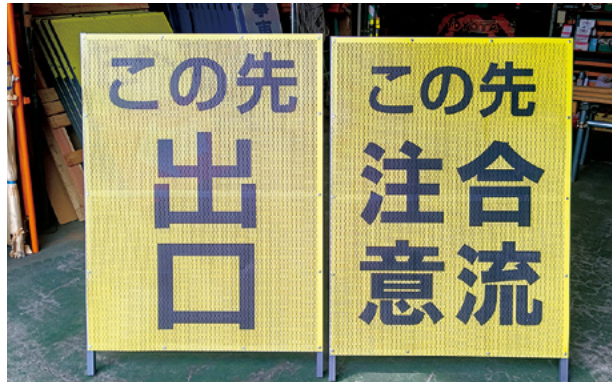

エアームッシュサイン看板



エアームッシュサイン看板



エアームッシュサイン看板



エアームッシュサイン看板



メッシュ看板



メッシュ看板(反射イメージ)



FRP看板



エアームッシュサイン看板

名神集中工事
昼夜連続車線規制
 吹田IC ↔ 春日井IC
 4/20(月)朝6時 → 4/24(金)朝6時

 期間中は渋滞します
 ご迷惑をおかけしますが
 ご理解とご協力をお願いします
 NEXCO 西日本高速道路(株) 高速道路交番警察隊

ETC 速度抑制中
バーが遅れて開きます

路面凍結防止 作業車との車間距離確保

子供が多い地区です!!
飛び出し注意

無断駐車禁止

コーン用品

工事保安灯

路面警告灯

LED合図灯

警告灯

回転灯

矢印板

標識

看板

車両幕
横断幕
懸垂幕

バリアード

クッション
ドラム

安全保安用品

吹き流し

反射シート
テープ類

安全
装着品

車両関連
用品

LED製品

環境用品

土のう
関連品

土木資材

防災用品

車両幕

特注品承ります。



NKM-W1 279113 特注品にて社名入れを承ります。
 ●サイズ:横1000×縦300mm
 ●中・大型車用



NKM-C1 279115
 ●サイズ:横1000×縦300mm
 ●中・大型車用



特注品にて社名入れを承ります。
HSM-1 279116
 ●サイズ:横850×縦580mm



NKM-H1 279117 ●サイズ:横1000×縦300mm ●中・大型車用
NKM-H2 279119 ●サイズ:横1500×縦450mm ●ダンパー用



NKM-HM1 279118
 ●サイズ:横1000×縦300mm
 ●メッシュターポリン製 普通車リアガラス用

車両幕制作例



メッシュターポリン製なので車両幕ごしに車外の様子を確認することができます。(明るい場所のみ)

広報用・啓発用 懸垂幕

特注品承ります。

高速道路で使用する懸垂幕です。ご希望のサイズ・内容で製作します。

- サイズ:横1100×縦5400mm(一般サイズ)
- 材質:ポリエステルターポリン、反射ターポリン
- 文字・イラスト:反射フィルム
- 加工:周囲φ6mm PPロープ入り折返し縫製、ハトメ1m間隔、風抜き穴付き
- 付属品:取付けロープ ※文字のみ反射タイプも製作できます。

KKKS(参考品番) 956732



設置例①(LEDタイプ)



設置例②



製作例①



製作例②

エアジャンボコーン白円柱(文字入り)

- サイズ:(収納時)幅840×奥行245×高さ365mm (使用時)幅840×奥行850×高さ2500mm
 - 重量:約17kg
 - 電圧:AC100V
- ※文字シートは取り外しが出来ます。



SDG-AC25 679131

LED製品

環境用品

土のう関連用品

土木資材

防災用品

広報用・啓発用横断幕

様々な情報を提供します。

特注品承ります。

高速道路で使用される横断幕です。

- サイズ:横8000×縦850mm(一般サイズ)
- 材質:ポリエステルターポリン、反射ターポリン
- 文字・イラスト:反射フィルム
- 加工:周囲φ6mmPPロープ入り折返し縫製
ハト×1m間隔 風抜き約3m間隔
- 付属品:取付けロープ
※文字のみ反射タイプも製作できます。

KKOD(参考品番) 956731



製作例①



製作例②



製作例③



製作例④



製作例⑤



設置例①



設置例②

全面反射横断幕

特注品承ります。

- サイズ:大サイズ:横8m×縦850mm(RKタイプ)
小サイズ:横5.5m×縦850mm(RSタイプ)
- 材質:反射ターポリン(厚さ0.41mm)
- 加工:周囲φ6mmPPロープ入り折返し縫製
ハト×1m間隔 風抜き約3m間隔
- 付属品:取付けロープ



RK-5 956511

RS-5 956512



RK-6 956513

RS-6 956514



RK-10 956515

RS-10 956516



プリズム型全面反射横断幕

プリズム方式の横断幕です。3面体プリズム構成で反射輝度を高め、より遠くから視認することが可能です。

特注品承ります。

従来の反射たれ幕よりも3倍明るい!!反射性能が非常に優れた横断幕です。

- 横断幕は頭上に掲示される関係でライトの光が届きにくいいため、より明るい反射性能を必要とします。超高輝度プリズム反射は、このような横断幕の視認性を格段に高めます。
- サイズ:横5.5・5.5・6・7・8・9・10mのうちのいずれか×縦850mm
- 材質:マイクロプリズム型反射ターポリン(0.6mm厚)
- 反射性能:300cd/lux/m2
- 加工:周囲φ6mmPPロープ入り折返し縫製
ハト×1m間隔 風抜き約3m間隔
- 付属品:取付けロープ(ビニロン金剛打ち6mmφ×幕一周分)



夜間の視認性が非常に高い横断幕です。

PZ-POD(参考品番) 956712

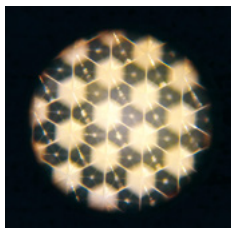

※生地を顕微鏡で見た写真です。



コーン用品

工事保安灯

路面警告灯

LED合図灯

警告灯

回転灯

矢印板

標識

看板

車両幕
横断幕
懸垂幕

バリケード

クッション
ドラム

安全保安用品

吹き流し

反射シート
テープ類

安全
装着品

車両関連
用品

LED製品

環境用品

土のう
関連品

土木資材

防災用品

ハイブロック500 設置場所を自由に変更できますので、自由自在に交通の流れを変えることが可能です。

道路工事作業帯の緩衝材や、料金所などの車線分離用、車線絞り込み用として使用できる中型ブロックです。

- サイズ:幅1100×奥行500×高さ500mm
- 重量:(空)約9kg/(水充填時)約150kg
- 材質:ポリエチレン樹脂
- 高速道路料金所や道路工事現場などで、渋滞箇所の解消や・車の円滑な流れを即す効果があります。
- ETCレーンと既存レーンが併列している場合、その導流帯レーンとして設置。また、それぞれの通行者数の増減に対応する導流帯レーンの変更も速やかに行えます。
- 車両進入禁止の区画として、公園・遊歩道・商店街などの区切りとしても役割を果たします。



- 運搬用取っ手が2箇所についているので設置・移動・撤去が容易に可能。長期や短期の期間工事での柔軟な対応レーンとなります。
- 上部面に各種工事灯が取付可能な取付溝が2箇所と、樹脂フェンス(1段用樹脂フェンス)が設置可能な取付溝があります。
- 別注品にて、**デリネーターの反射体(レンズ)**を頂部両側面に各2箇所(計4個)取り付けすることも可能です。

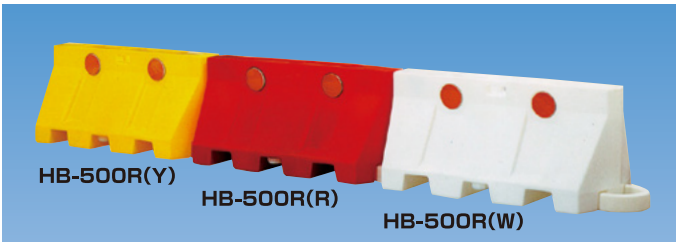

特注色(受注生産品)

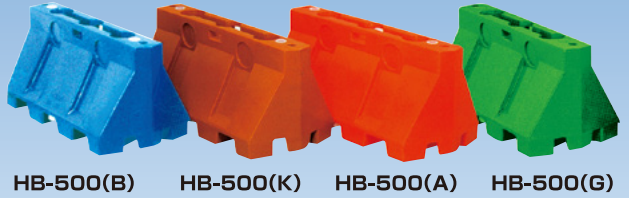

規格(色)	レンズ付き	レンズなし
黄	HB-500R(Y) 376111	HB-500(Y) 376121
赤	HB-500R(R) 376112	HB-500(R) 376122
白	HB-500R(W) 376113	HB-500(W) 376123
青(別注色)	HB-500R(B) 376114	HB-500(B) 376124
茶(別注色)	HB-500R(K) 376115	HB-500(K) 376125
橙(別注色)	HB-500R(A) 376116	HB-500(A) 376126
緑(別注色)	HB-500R(G) 376117	HB-500(G) 376127

※連結するには、ジョイント(別売り)が必要となります。 **HB-JT50** [376131](#)



プラバリアー1000 脚部が折りたためるため搬送しやすい。

風が抜けるデザインのフェンス型ハイブロックです。高さが1mあるので、大型車両でも確認しやすい!!

- サイズ:約幅1930×奥行60(脚展開時450)×高さ1000mm
- 重量:約13kg ●材質:HDPE ●耐衝撃性、耐候性に優れています。
- 本体を連結させることができます。 ※強風時は設置しないで下さい。



脚部が折りたためるため搬送時や収納時にかさばりません。

スタックブロック600 重ねて収納や保管ができます。

上部に工事灯を4個差し込める中型ハイブロックです。

- サイズ:約幅920×奥行360×高さ600mm
- 重量:(空)約6kg/(水充填時)約50kg ●材質:HDPE
- 本体を重ねて収納できます ●耐衝撃性、耐候性に優れています。



反射シートの販加工も別途承ります。

コーン用品

工事保安灯

路面警告灯

LED合図灯

警告灯

回転灯

矢印板

標識

看板

車両幕横断幕懸垂幕

バリケード

クッションドラム

安全保安用品

吹き流し

反射シートテープ類

安全装着品

車両関連用品

LED製品

環境用品

土のう関連品

土木資材

防災用品

ハイブロック900 車両からの視認性を高めるため、高さを900mmとしています。

長身の大型ハイブロックです。接触性衝突時に進行方向に復元させることが可能です。

- サイズ:(本体)幅1200×奥行600×高さ900mm、(端部凸・端部凹)幅1185×奥行600×高さ900mm
- 重量:(本体)(空)約25kg、(水充填時)約250kg、(端部凸)(空)約20kg、(水充填時)約180kg、(端部凹)(空)約20kg、(水充填時)約180kg
- 材質:ポリエチレン樹脂

■衝突時の衝撃吸収性が高く、接触性衝突時に進行方向に復元します。 ■水を引き出せば、容易に運搬・設置・撤去が可能です。
■維持管理と補修が容易です。 ■本体の凹凸部分を互いにはめ込み、上部から固定用パイプを挿入した後、水を充填することで使用(設置)できます。

(主要使用場所) 1.道路工事現場 2.道路上の車両交差誘導路 3.車両離脱防止用 4.主要幹線道路中央分離帯 5.Uターン禁止地点 6.追突事故多発現場

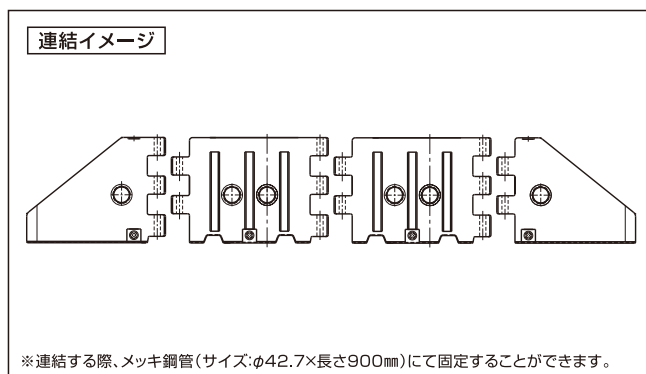
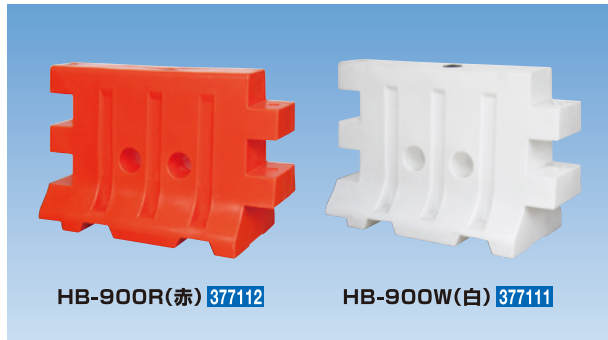

デリニエーター(ハイブロック900用オプション) ハイブロック900の視認性が向上します。

ハイブロック900に夜間注意を促すデリニエーターを装着することができます。3種類からお選び下さい。

- サイズ:(有効反射径)φ100mm、(高さ)180mm、(支柱径)φ50mm ●重量:150g ●付属:メッキ鋼管×1本
- 連結部分に使用するメッキ鋼管に接続して使用します。 ●ラインアップは(両面:黄)(両面:白)(表面:黄・裏面:白)の3種類がございます。

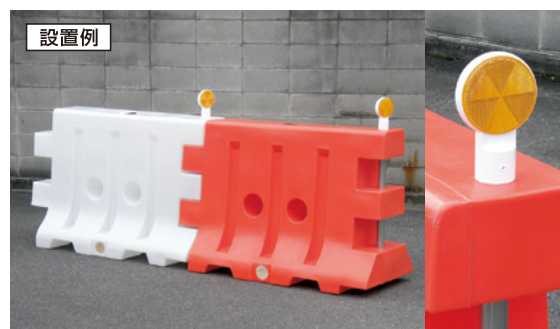

※メッキ鋼管に接続します。

コーン用品

工事保安灯

路面警告灯

LED合図灯

警告灯

回転灯

矢印板

標識

看板

車両幕
横断幕
懸垂幕

バリケード

クッション
ドラム安全保安
用品

吹き流し

反射シート
テープ類安全
装着品車両関連
用品

LED製品

環境用品

土のう
関連品

土木資材

防災用品

パイプバリケード 埋めこみ式、ベースプレート式、色違いほか別注承ります。

カラーパイプバリケード

- サイズ:幅2000×奥行600×全高900mm(500mm+400mm) ●パイプ径φ42.7mm ●重量:約18.5kg ●各色の反射シート付き
- 連結チェーン:1m・シャックル付 ●景観や施設に合うデザインです。

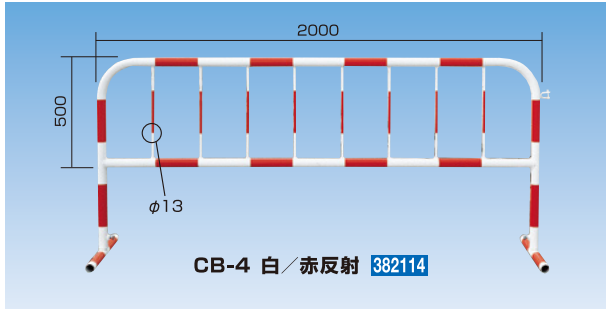

CB-1 青/白反射 382111



CB-2 緑/黄反射 382112



CB-3 白/緑反射 382113

パイプバリケード(赤反射シート付)

- サイズ:幅2000×奥行600×全高900mm(670mm+230mm) ●パイプ径φ42.7mm
- 重量:約19kg ●封入反射シート(赤)付 ●連結チェーン:1m・シャックル付

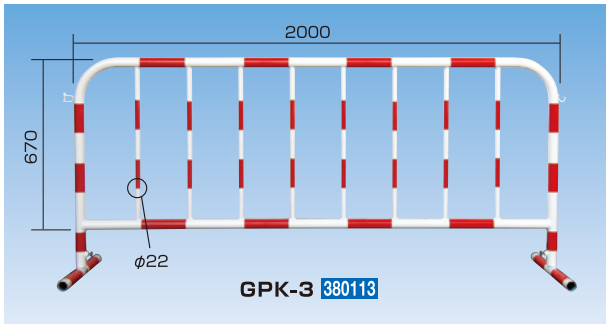

パイプバリケード(キャスター型・赤反射シート付)

- サイズ:幅2000×奥行600×全高900mm(670mm+230mm)
- パイプ径φ42.7mm ●封入反射シート(赤)付 ●連結チェーン:1m・シャックル付

受注生産

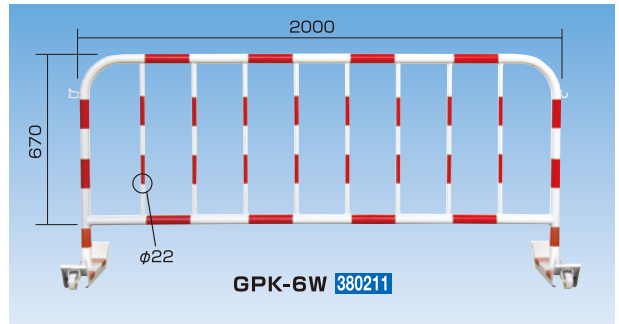

パイプバリケード(アルミ型A)

- サイズ:幅2000×奥行600×全高900mm(670mm+230mm) ●パイプ径φ48.6mm
- 封入反射シート(赤)付 ●緑・黄・青・反射なしのタイプも製作可能です。
- 材質:アルミ(一部鋼製)

標識や標示板を取り付けることができます。

- お客様のご希望の標示板をご用意いたします。

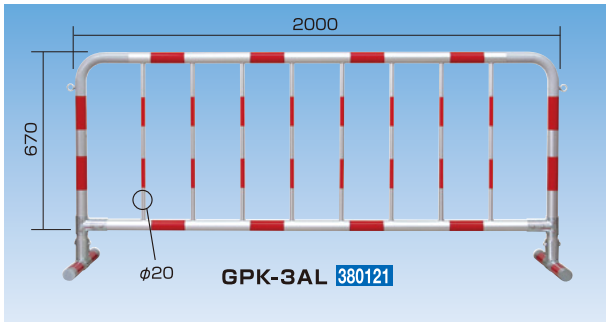

パイプバリケード(アルミ型B)

- サイズ:幅2000×奥行600×全高900mm(530mm+370mm)
- パイプ径φ48.6mm ●封入反射シート(赤)付 ●緑・黄・青・反射なしのタイプも製作可能です。 ●材質:アルミ(一部鋼製)

その他のバリエーションは5種類となります。(本体色「白」は別注となります。)



GPK-4G (緑反射) 380115



GPK-4Y (黄反射) 380116



GPK-4B (青反射) 380117



GPK-4N (反射なし) 380118

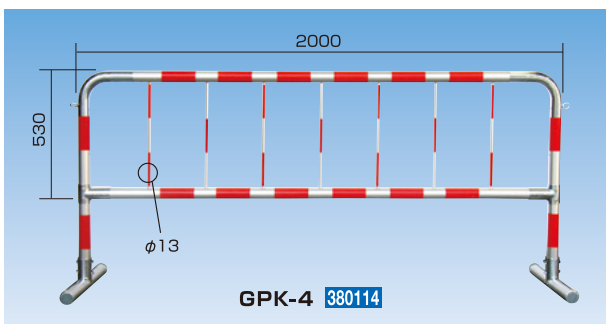

コーン用品
工事保安灯
路面警告灯
LED合図灯
警告灯

回転灯
矢印板

標識
看板
車両幕
横断幕
懸垂幕

バリケード

クッション
ドラム

安全保安用品

吹き流し

反射シート
テープ類

安全
装着品

車両関連
用品

LED製品

環境用品

土のう
関連品

土木資材

防災用品

パイプバリケード 埋めこみ式、ベースプレート式、色違いほか別注承ります。

簡易パイプバリケード

- サイズ:幅2000×奥行600×全高900mm(660mm+240mm)
- パイプ径:φ32mm ●重量:約15.5kg ●材質:融解亜鉛メッキ

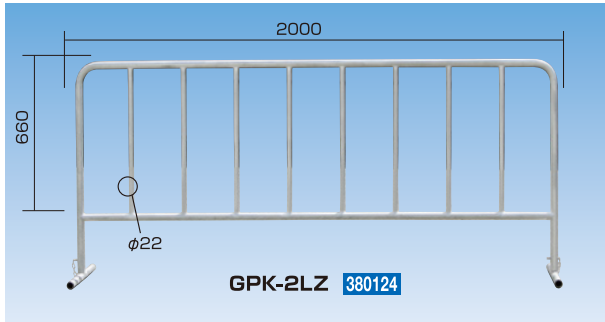

パイプバリケード(亜鉛メッキ型A)

- サイズ:幅2000×奥行600×全高900mm(500mm+400mm)
- パイプ径φ42.7mm ●溶融亜鉛メッキ
- 連結チェーン:1m・シャックル付

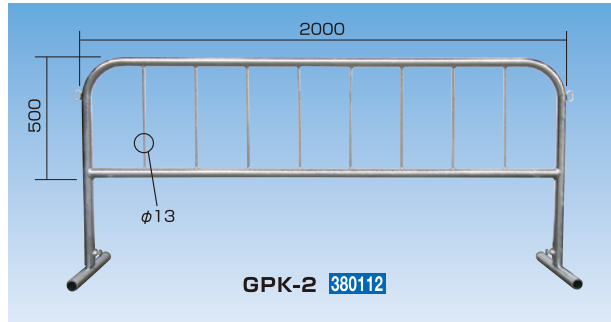

パイプバリケード(1600型)

- サイズ:幅1600×奥行600×全高900mm(670mm+230mm)
- パイプ径φ42.7mm ●封入反射シート(赤)付
- 脚部溶接タイプも特注承ります。
- 連結チェーン:1m・シャックル付

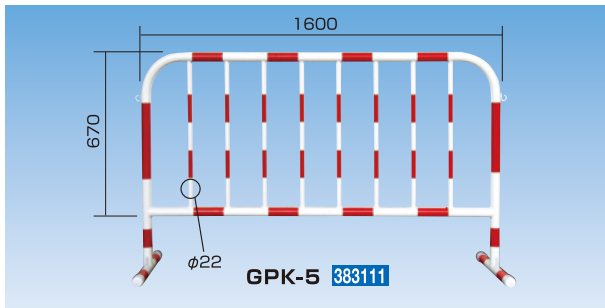

パイプバリケード(1600 キャスター型)

- サイズ:幅1600×奥行600×全高900mm(670mm+230mm)
- パイプ径φ42.7mm ●封入反射シート(赤)付
- 黒/黄反射も製作可能です。
- キャスター付きですので、移動が楽にできます。
- 幅2000mmの分も製作できます。 ●連結チェーン:1m・シャックル付

受注生産

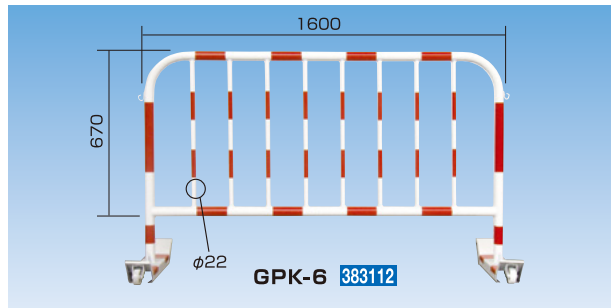

パイプバリケード(亜鉛メッキ型B)

- サイズ:幅2000×奥行600×全高900mm(670mm+230mm)
- パイプ径φ42.7mm ●封入反射シート(赤)付
- 連結チェーン:1m・シャックル付

受注生産

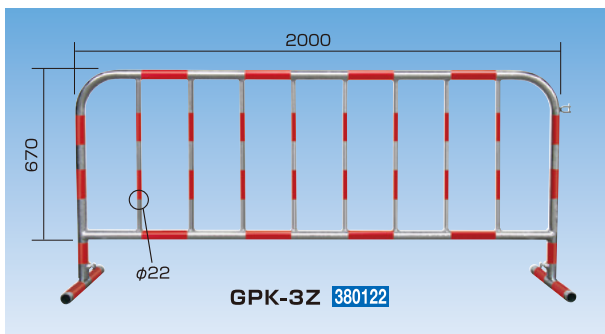

パイプバリケード(亜鉛メッキ型C)

- サイズ:幅2000×奥行600×全高900mm(500mm+400mm)
- パイプ径φ42.7mm ●封入反射シート(赤)付
- 連結チェーン:1m・シャックル付

受注生産

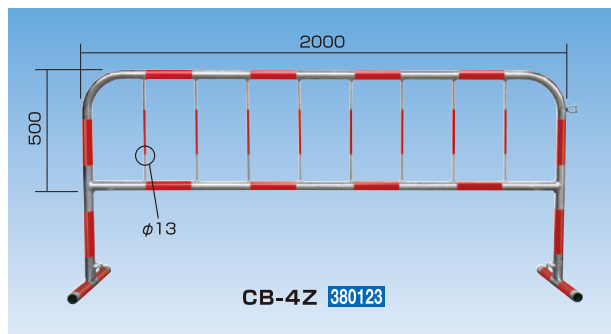

パイプバリケード ホワイト

- サイズ:幅2000×奥行600×全高900mm(500mm+400mm)
- パイプ径φ42.7mm
- ショッピングモールやアミューズメントパークなどの環境整備に最適。

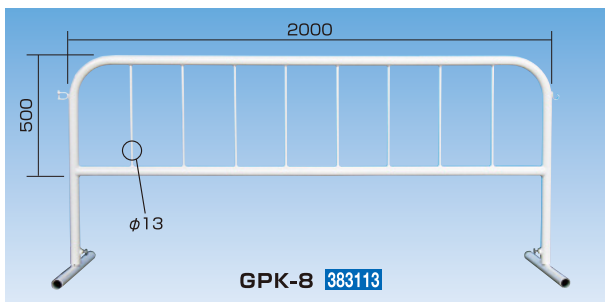

パイプバリケード ホワイトミニ

- サイズ:幅1000×奥行400×全高900mm(550mm+350mm)
- パイプ径φ42.7mm
- どのような環境にも溶け込むシンプルなデザインです。

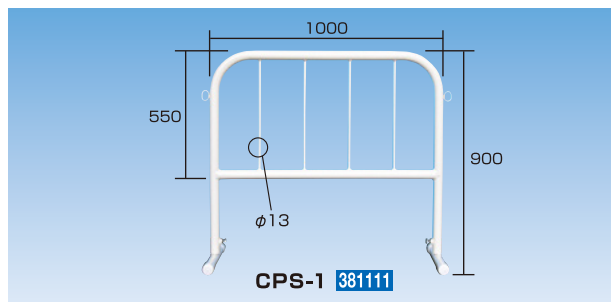
コーン
用品工事
保安灯路面
警告灯LED
合図灯

警告灯

回転灯

矢印板

標識

看板

車両幕
横断幕
懸垂幕

バリケード

クッション
ドラム安全保安
用品

吹き流し

反射シート
テープ類安全
装着品車両関連
用品

LED製品

環境用品

土のう
関連品

土木資材

防災用品

コーン
用品

工事
保安灯

路面
警告灯

LED
合図灯

警告灯

回転灯

矢印板

標識

看板

車両幕
横断幕
懸垂幕

バリケード

クッション
ドラム

安全保安
用品

吹き流し

反射シート
テープ類

安全
装着品

車両関連
用品

LED製品

環境用品

土のう
関連品

土木資材

防災用品

カラーパイプバリケード ミニ カラーパイプバリケードと組み合わせて設置可能。コンパクト・軽量タイプなので移動が簡単!

- サイズ:幅1000×奥行400×全高900mm(550mm+350mm)
- パイプ径(GPS-2-GPS-3-GPS-4-GPS-5-GPS-6はφ42.7mm)(GPS-7はφ46.8mm)
- CPS-4・CPS-5・CPS-6・CPS-7は、**反射シート付き**。
- 駐輪・駐車禁止対策等に最適です。風にも強く、人が乗っても大丈夫。移動も楽々。メッキや反射シートタイプもあり用途に応じてお選び下さい。

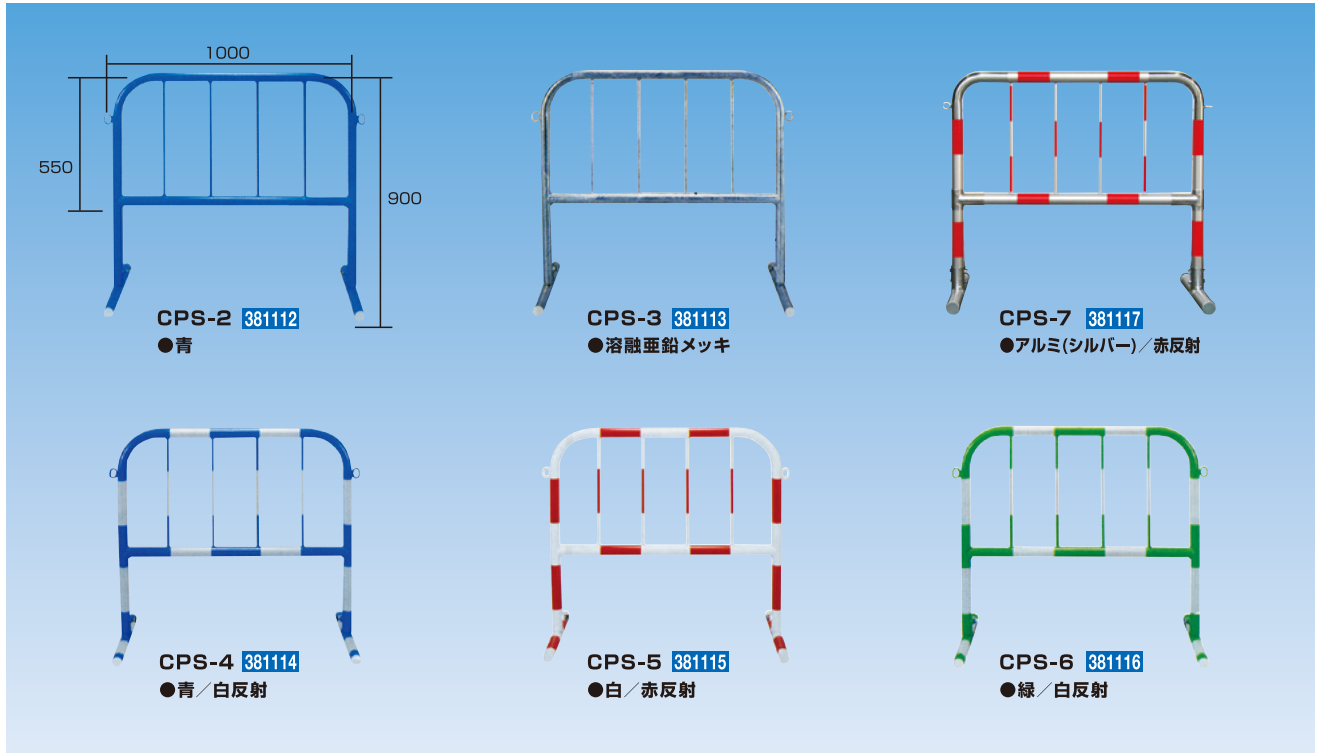

パイプバリケード ゼブラ

- サイズ:幅1600×奥行600×全高900mm(670mm+230mm)
- パイプ径φ42.7mm ●封入反射シート(黄)付
- 連結チェーン:1m・シャックル付

受注生産

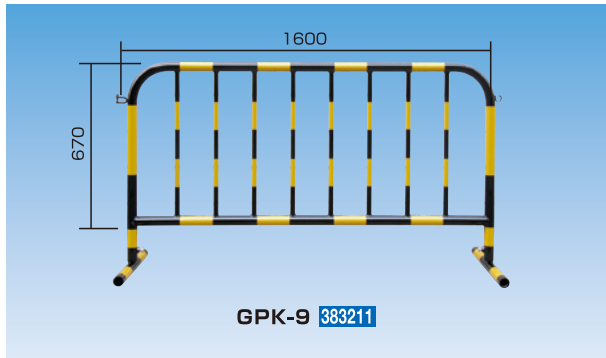

パイプバリケード ベースプレートタイプ

- サイズ:幅1000×奥行400×高さ900mm
- パイプ径φ42.7mm
- パイプバリケード各種に対応できます。

受注生産

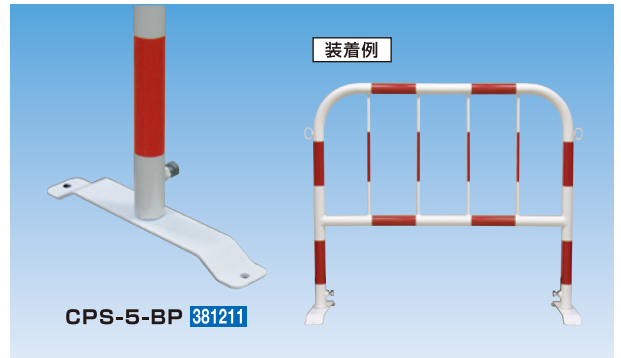

設置例:GPK-3



設置例:GPK-4

パイプバリケード(標示板 取付け例) バリケード専用標示板です。

●サイズ、文字内容、材質、取り付け場所、取り付け方法など自由に変更ができます。お気軽にお問い合わせください。



GPBK-3の標示板固定にはアルミバンドU22を使用しています。



GPBK-1の標示板固定には、アルミフラットバー(別売)を使用しております。アルミフラットバーはφ13のバリケードに使用します。



バリウエイト(鋳物)BWE-10Mを用いれば、強風時の転倒防止対策にもなります。(写真は6個使用)

取り付け標示板例

駐車禁止

この先行止り

高速道路交通警察隊

ここは身体の不自由な
方の専用スペースです
その他の方の駐車は
お断りします

**特注品
承ります。**

(登録番号 CB-220001-A)

ラバーBESTウエイト



サビの発生はなく、良質なりサイクルゴムで耐久性抜群です。

- リサイクルゴムを使用した環境に優しい低炭素化商品。
- 便利・環境・安全・高耐久のラバーウエイト。
- 樹脂製品には必要な水入れが不要。
- 耐久性に優れ、長期間で使用が可能。
- サイズ:横338×縦338×厚さ70mm
- 重量:10kg
- 適応単管:φ48.6mm
- フェンス脚部:φ33mm
- 材質:リサイクル合成ゴム
- 反射材:(カラー)イエロー、(サイズ)長さ260×幅40mm
(材質)黄蛍光プリズム高輝度反射



RBW-10B 364114



線形誘導機能でドライバーや歩行者に安全に誘導致します。

バリウエイト(鋳物)・スマイルブロック(鋳物)

パイプバリケードの重りに最適です。どちらも専用設計なのでしっかり固定でき、強風時や衝突時の転倒対策に役立ちます。

バリウエイト(鋳物)

- サイズ:横230×縦235×厚さ50mm
- 材質:鍍金 ●重量:約10kg



BWE-10M 364112

スマイルブロック(鋳物)

- サイズ:横260×縦230×高さ95mm
- 材質:鍍金 ●重量:約11kg
- ※アルミタイプには使用出来ません



GS-11Z 296117



- コーン用品
- 工事保安灯
- 路面警告灯
- LED合図灯
- 警告灯
- 回転灯
- 矢印板
- 標識
- 看板
- 車両幕
横断幕
懸垂幕
- バリケード
- クッション
ドラム
- 安全保安用品
- 吹き流し
- 反射シート
テープ類
- 安全
装着品
- 車両関連
用品
- LED製品
- 環境用品
- 土のう
関連品
- 土木資材
- 防災用品

クッションドラム

クッションドラムのスタンダードモデルです。

- サイズ:φ600×高さ840mm ●材質:ポリエチレン樹脂 ●内部インナーボックス:(シングル)6個 (ダブル)3個 ●封入反射シート使用
- 重量:8kg(水・不凍液充填時:70~120kg)



タイル
貼り加工



高輝度
反射シート

タイル
貼り加工



CDM-802S(シングル)
640113

CDM-801S(シングル)
640111

CDM-803S(シングル)
640115

CDM-804S(シングル)
640117

CDM-805LS
(シングル左向)
640119

CDM-805RS
(シングル右向)
640122

CDM-802W(ダブル)
640114

CDM-801W(ダブル)
640112

CDM-803W(ダブル)
640116

CDM-804W(ダブル)
640118

CDM-805LW
(ダブル左向)
640121

CDM-805RW
(ダブル右向)
640123

レンズドラム

視認性が高いレンズを3枚装着しているクッションドラムです。視線誘導標規格認定レンズを使用しています。

- サイズ:φ580×高さ840mm ●材質:ポリエチレン樹脂 ●内部インナーボックス:6個 ●封入反射シート使用 ●重量:8kg(水・不凍液充填時:70~120kg)
- 取っ手兼ロープ通し穴:2箇所 ●φ100デリニエーターレンズ:3枚付き(視線誘導標規格認定レンズ)



タイル
貼り加工



高輝度
反射シート

タイル
貼り加工



CDM-802R
642112

CDM-801R
642111

CDM-803R
642113

CDM-804R
642114

CDM-805RL(左向) 642115
CDM-805RR(右向) 642116

ソーラーレンズドラム

太陽光の力で充電し、暗くなると発光するクッションドラムです。視線誘導標規格認定レンズを使用しています。

- サイズ:φ580×高さ840mm ●材質:ポリエチレン樹脂 ●内部インナーボックス:6個 ●封入反射シート使用 ●重量:10kg(水・不凍液充填時:70~120kg)
- 取っ手兼ロープ通し穴:2箇所 ●φ100デリニエーターレンズ:2枚付き(視線誘導標規格認定レンズ) ●LED:セレナイト 全方位型赤SS-790R-B(赤/赤点滅)



タイル
貼り加工



高輝度
反射シート

タイル
貼り加工



CDM-802SR
645112

CDM-801SR
645111

CDM-803SR
645113

CDM-804SR
645114

CDM-805SRL(左向)
645115

CDM-805SRR(右向)
645116

蓄光プリズムクッションドラム TCDM-802S(シングル)

反射機能と蓄光機能を併せ持つ、クッションドラムです。

- サイズ:縦840×φ600mm ●重量:8kg
- シート:蓄光プリズム高輝度反射シート DM7690、赤色高輝度反射シート
- 本体:ポリエチレン樹脂



TCDM-802S
645118

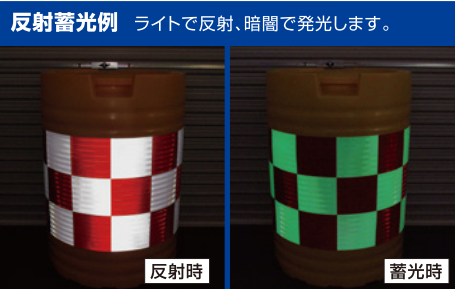

反射蓄光例 ライトで反射、暗間で発光します。

反射時

蓄光時



ソーラーレンズドラム夜間点灯イメージ

コーン
用品

工事
保安灯

路面
警告灯

LED
合図灯

警告灯

回転灯

矢印板

標識

看板

車両幕
横断幕
懸垂幕

バリアード

クッション
ドラム

安全保安
用品

吹き流し

反射シート
テープ類

安全
装着品

車両関連
用品

LED製品

環境用品

土のう
関連品

土木資材

防災用品

防災用品

クッションドラム(普及型)

お求めやすい価格のドラムです。分岐点や分離帯など幅広くご使用ください。

- サイズ:φ580×高さ820mm ●材質:ポリエチレン樹脂 ●内部インナーボックス:5個
- 封入反射シート使用 ●重量:7.0kg(水・不凍液充填時:70~120kg)



CDM-802C 646112



CDM-801C 646113



CDM-804C 646114

高輝度
反射シート
タイル
貼り加工



設置例

クッションドラム(六角型)

六角型のクッションドラムです。

- サイズ:対角612×高さ840mm ●材質:ポリエチレン樹脂 ●内部インナーボックス:(シングル)6個 (ダブル)3個 ●封入反射シート使用
- 重量:8kg(水・不凍液充填時:70~120kg)



CDK-602S(シングル)
641113



CDK-601S(シングル)
641111



CDK-603S(シングル)
641115



CDK-604S(シングル)
641117



CDK-605LS
(シングル左向)
641119

CDK-605RS
(シングル右向)
641122

CDK-602W(ダブル)
641114

CDK-601W(ダブル)
641112

CDK-603W(ダブル)
641116

CDK-604W(ダブル)
641118

CDK-605LW
(ダブル左向)
641121

CDK-605RW
(ダブル右向)
641123

タイル
貼り加工

高輝度
反射シート
タイル
貼り加工

ミニレンズドラム

※ウレタン入りタイプもあります(規制車用)

- サイズ:φ440×高さ730mm ●材質:ポリエチレン樹脂 ●内部インナーボックス:4個(10ℓ) ●封入反射シート使用
- 重量:4.5kg(水充填時50kg) ●取っ手兼ロープ通し穴:2箇所 ●φ100デリニエーターレンズ:1枚付き(視線誘導標規格認定レンズ)



CDM-402R
648111



CDM-402RR
648112



CDM-402RG
648113



CDM-402RB
648114

特注例 トラックの後部に取り付け可能です。



構造は「シングル」「ダブル」の2種類がございます。

ダブルはウレタンが2層構造になっており、衝撃吸収性がシングルに比べて格段に高くなっております。※右写真参照
内部インナーボックス(水袋)はシングルで5~6個、ダブルで3個入りますので、細かい重量の調整が可能です。
※ダブルの設定がない商品もございます。



ウレタン製
衝撃吸収材

反射シートは手作業で丁寧に貼っています。

当社のクッションドラムは、反射シートを剥離紙をめくりながらローラーで一枚ずつ丁寧に貼っています。(タイル貼り加工)
赤/白の市松模様やゼブラなどは1枚ずつ貼っていますので、シートの剥がれや、しわができないのが当社製品の特徴です。
※クッションドラム(普及型)はこの仕様と異なります。



タイル
貼り加工

コーン
用品

工事
保安灯

路面
警告灯

LED
合図灯

警告灯

回転灯

矢印板

標識

看板

車両幕
横断幕
懸垂幕

バリケード

クッション
ドラム

安全保安
用品

吹き流し

反射シート
テープ類

安全
装着品

車両関連
用品

LED製品

環境用品

土のう
関連品

土木資材

防災用品

コーン
用品

工事
保安灯

路面
警告灯

LED
合図灯

警告灯

回転灯

矢印板

標識

看板

車両幕
横断幕
懸垂幕

バリケード

クッション
ドラム

安全保安
用品

吹き流し

反射シート
テープ類

安全
装着品

車両関連
用品

LED製品

環境用品

土のう
関連品

土木資材

防災用品

レンズドラム 北海道型

北海道のみ取扱い

- サイズ:φ600×高さ870mm ●材質:ポリエチレン樹脂
- 内部インナーボックス:6個 ●封入反射シート使用
- 重量:8kg(水・不凍液充填時:70~120kg) ●取っ手兼ロープ通し穴:4個所
- φ100デリニエーターレンズ:4枚付き(視線誘導標規格認定レンズ)



CDM-802RH
646311



CDM-801RH
646312



CDM-804RH
646313 ●高輝度反射シート



CDM-803RH
646314



CDM-805RLH(左向) 646315
CDM-805RRH(右向) 646316

レンズドラム(ブラウン)

景観に溶け込んだ、特別仕様です。

- 材質:ポリエチレン樹脂 ●封入反射シート使用 ●内部インナーボックス:6個
- サイズ:φ600×高さ870mm
- 重量:8kg
- 取っ手兼ロープ通し穴:4個所

ロングクッションドラム(ブラウン)

- サイズ:幅600×高さ850×奥行800mm
- 重量:10kg(水・不凍液充填時70~120kg)
- 取っ手兼ロープ通し穴:2個所



CDM-B802R 651114



CDL-B802R 647211

反射ドラムカバー

高品質のドラムカバーです。

- サイズ:横1760×縦460mm
- 耐候性・耐水性に優れ、長期間使用していただく際に向いています。

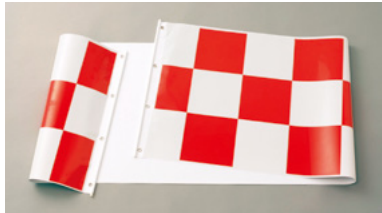

CD-WR 744212



イメージイラスト

インナーボックス(水袋・交換用)

- サイズ:(大)横270×縦290×高さ280mm
(小)横220×縦220×高さ220mm
- 内容量:(大)18ℓ、(小)10ℓ ●材質:ポリエチレン



CMB-L(大) 651111

CMB-S(小) 651112

角型クッションドラム

設置場所によっては幅広い組合せが可能です。

- サイズ:(A型)幅900×高900×奥行900mm (B型・C型)幅450×高900×奥行900mm ●肉厚:4mm ●高輝度反射シート使用
- 重量:(A型)18kg (B型・C型)14kg ●容量(水袋):(A型)400ℓ(18個) (B型・C型)300ℓ(12個)



CDF-802AP
(A型・高輝度)
651215



CDF-802BP
(B型・高輝度)
651216



CDF-802CP
(C型・高輝度)
651219

連結用ロープを
使用していただく事により
耐衝撃性が上がります。



角型クッションドラム設置例(連結用ロープB使用)

クッションドラム連結用ロープ

クッションドラムを連結させる際は必ずこの製品をご使用下さい。

連結用ロープA(角型クッションドラム用)

- サイズ:幅40mm×長さ4.1m CDLP-1 (A型+B型) 651118

連結用ロープB(角型クッションドラム用)

- サイズ:幅40mm×長さ5.0m CDLP-2 (A型+B型+C型) 651121

連結用ロープC(クッションドラム3本固定用)

- サイズ:幅40mm×長さ4.1m CDLP-3 651122



クッションドラム設置例(連結用ロープC使用)

ソーラー電光標示板(昇降式)

車載型としても利用可能な電光標示板です。

ソーラー

NETIS
長年積み製品



軽トラに積載できる4文字2段の大画面の車載標識 旋回機能で移動時の後方視界を確保

- サイズ:(標識装置上昇時)横1440×縦2583±20×奥行1010mm
(標識装置下降・収納状態)横1440×縦1638±20×奥行1010mm
(表示部)横1440×縦900×奥行100mm
- 電源:ソーラーパネル、バッテリー(100Ah)、DC12V
- 重量:(本体)230kg (キャスター左右2個)20kg
- 表示色:3色(赤、黄緑、橙)
- 表示方法:点滅、交互点滅、スクロール(99項目)
- 操作方法:リモコン
- 調光機能:多段階自動調光
- 昇降:電動式
- 連続点灯日数:無日照 約5日(点滅表示、ドライブレコーダーなしの場合)
- 環境条件:(周囲温度)-10℃~40℃ (湿度)20~95%RH
- オプション:ドライブレコーダー、規制標識看板、ラッシングベルト、
バッテリー充電器、シガーソケット接続コード(12V24V車用)、パターン作成ソフト

ドライブレコーダー搭載
(オプション)



【交互点滅表示例】



【スクロール表示例】



【複数項目選択表示例 (最大6項目選択可能)】



《交互点滅表示》

《交互点滅表示》

《スクロール表示》

とまるくん(進入車両強制停止装置)

テコの原理により車両の前輪を浮かし、強制的に停止させる装置です。

- サイズ:(HS-50-B2) 幅860×高さ1080×奥行1180mm
- 材質:アルミ合金、成型合成ゴム
- 材料仕様:アルミ成型材(100X32)
- 表面処理:焼付塗装
- 重量:(HS-50-B2) 約30kg



HS-50-B2 533111 ●普通車対応タイプ

とまるくん専用矢印板

- サイズ:横800×縦400mm



高輝度反射



LEDタイプ(黄地赤矢)

AR-HS61 (HI) 533113

- 高輝度反射

AR-HS61 (DG) 533114

- 超高輝度反射

AR-HS83R 533115

- LEDタイプ(黄地赤矢)

突入防止バリアー

受注生産

- 突入してくる車両の進入を防ぐバリアードです。
- キャスターを搭載しているので、設置箇所の移動ができます。
- 反射シート付きなので、夜間設置時も視認できます。
- サイズ:長さ2000mm×高さ466mm×幅480mm

お客様のご希望に合わせて製作いたします。
(異なったサイズや仕様も製作可能)詳しくは
お近くの営業所までお問い合わせ下さい。



大阪の元氣!ものづくり企業

TBB-1 946114



人が多く集まるイベント会場などに設置して、
暴走する車両の突入を防ぎます。
テロ抑止に大変効果的です。

コーン
用品

工事
保安灯

路面
警告灯

LED
合図灯

警告灯

回転灯

矢印板

標識

看板

車両幕
横断幕
懸垂幕

バリケード

クッション
ドラム

安全保安
用品

吹き流し

反射シート
テープ類

安全
装着品

車両関連
用品

LED製品

環境用品

土のう
関連品

土木資材

防災用品

高速道路用吹き流し(メッシュタイプ)

高速道路用として制作した特別な吹き流しです。
風向きや風速を確認するために設置しましょう。

- 材質:メッシュポリエステル ●加工:縫製
- 藤枠:径20mm(硬材上質のもの) ●反射式:反射シート(白)幅60mm
- その他のサイズ・規格については別途お問い合わせください

FNM6725N1(メッシュ緑/白・反射材) [532511](#)

FNM6725N2(メッシュ緑/白・反射なし) [532512](#)



製作例

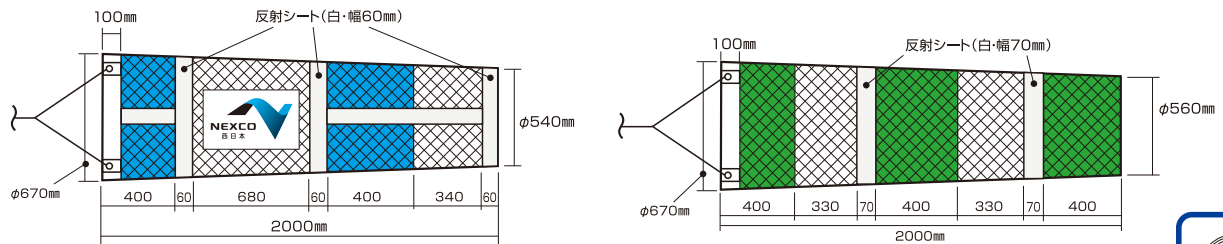

吹き流し 風速を確認することができます。

- 材質(吹き流し):ナイロンタフタ

吹き流し L型

- サイズ:φ650×長さ2150mm



吹き流し S型

- サイズ:φ470×長さ1500mm



吹き流しキャップ(φ48.6用)

- 吹き流しの取付金具です。
- 縦・横360度回転仕様
- サイズ:φ60×高150mm
- 材質:(本体)ステンレス、(アイボルト)鉄製



吹き流し SS型

- サイズ:φ300×長さ1200mm



特注吹き流し

- サイズ:長さ2000mm



FNM-20K1(青) [532515](#)

吹き流し標識

- サイズ:横450×縦600mm
- 材質:クリーンエコボード製(穴4スミ)



WE60 [274111](#)

- 吹き流しL型用

WE61 [274212](#)

- 吹き流しS, SS型用

作業用旗

文字、矢印が反射するので、夜間も使用できます。

- サイズ:(作業中)横800×縦400mm、(→→)横1100×縦300mm
- 材質:綿ポプリン
- 色:赤字に白文字(射矢)
- マグネット6個付き
- (作業中)は文字が反射し、(→→)は矢印が反射します。
- ※工事用車両にワンタッチで取り付けられます。



WFL-A1 [277111](#)



WFL-C1 [277112](#)

3M™ダイヤモンドグレード™ コンスピキユティ反射シート(車両用)

3M 3Mジャパン社製

入射光を光源方向にまっすぐ戻す、再帰性反射効果を備えたプリズム型反射シートです。ヘッドライトの光などで明るく輝き、自車の存在を相手に強くアピールします。裏面の透明フィルムをはがすだけで、多くの車体に直接貼ることができます。

PX9470シリーズ

- サイズ:長さ45.7m
- 用途:道路交通安全施設用



983シリーズ

- サイズ:幅53.5mm×長さ50m
- 用途:車両用マーキング
- 特徴:国連規則(ECER104) 認証 (E) マーク付

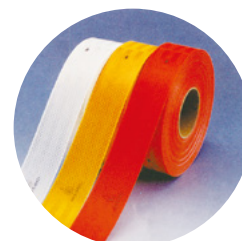

- 983-10(白) 610514
- 983-71(黄) 610515
- 983-72(赤) 610516
- 983-21(蛍光黄) 610517

規格	幅25.4mm×長さ45.7m	幅50.8mm×長さ45.7m
白	PX9470S(白) 610503	PX9470N(白) 610511
黄	PX9471S(黄) 610504	PX9471N(黄) 610512
赤	PX9472S(赤) 610505	PX9472N(赤) 610513
蛍光黄	PX9421S(蛍光黄) 610506	PX9421N(蛍光黄) 610501
蛍光黄緑	PX9423S(蛍光黄緑) 610507	PX9423N(蛍光黄緑) 610502

使用例
(トラックに装着)



3M™カプセルプリズム型高輝度反射シート

3M 3Mジャパン社製

従来のカプセルレンズ型工事中高輝度反射シートの約2倍※の輝度を実現!! ※観測角1/3°、入射角5°(当社比)
また通常の高輝度反射シートに比べ強靱で、現場の過酷な使用条件にもその性能を長く維持します。

PX8400シリーズ

- 工事看板、セーフティサイン、交通安全サインなど
- サイズ:幅1220mm×長さ45.7m ※メーター売り可能です。

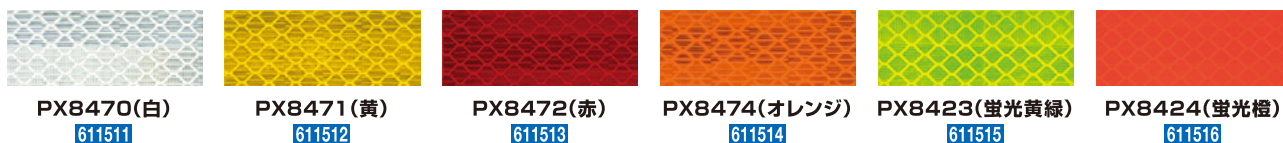

- PX8470(白) 611511
- PX8471(黄) 611512
- PX8472(赤) 611513
- PX8474(オレンジ) 611514
- PX8423(蛍光黄緑) 611515
- PX8424(蛍光橙) 611516

25mm幅

- サイズ:幅25mm×長さ45.7m



50mm幅

- サイズ:幅50mm×長さ45.7m



60mm幅

- サイズ:幅60mm×長さ45.7m



100mm幅

- サイズ:幅100mm×長さ45.7m



- PX8470-25(白) 610621
- PX8471-25(黄) 610622
- PX8472-25(赤) 610623
- PX8423-25(蛍光黄緑) 610624
- PX8424-25(蛍光橙) 610625
- PX8470-50(白) 610626
- PX8471-50(黄) 610627
- PX8472-50(赤) 610628
- PX8423-50(蛍光黄緑) 610629
- PX8424-50(蛍光橙) 610631
- PX8470-60(白) 610632
- PX8471-60(黄) 610633
- PX8472-60(赤) 610634
- PX8423-60(蛍光黄緑) 610635
- PX8424-60(蛍光橙) 610636
- PX8470-100(白) 610637
- PX8471-100(黄) 610638
- PX8472-100(赤) 610639
- PX8423-100(蛍光黄緑) 610641
- PX8424-100(蛍光橙) 610642

3M™フレキシブルプリズム反射シート

3M 3Mジャパン社製

再帰性反射素子にプリズムを採用し、従来のガラスビーズタイプの反射シートより高い反射性能を発揮、広角性に優れた反射シートです。また高い柔軟性ももつため支柱、三次曲面への用途にも最適です。

3300FP/3910FPシリーズ

- 支柱やガードコーン等、3次曲面にも貼り付けできます。
- サイズ:幅1220mm×長さ45.7m ※メーター売り可能です。※3310FP(白)と3311FP(黄)は幅50mm仕様もございます。



- 3310FP(白) 610541
- 3311FP(黄) 610542
- 3314FP(オレンジ) 610543
- 3910FP(白) 610544
- 3912FP(赤) 610545

※3300FPシリーズ:高輝度グレード相当品 ※3910FPシリーズ:3Mダイヤモンドグレード反射シート相当品

コーン
用品

工事
保安灯

路面
警告灯

LED
合図灯

警告灯

回転灯

矢印板

標識

看板

車両幕
横断幕
懸垂幕

バリアード

クッション
ドラム

安全保安
用品

吹き流し

反射シート
テープ類

安全
装着品

車両関連
用品

LED製品

環境用品

土のう
関連品

土木資材

防災用品

3M™ セーフティ・ウォーク™ (すべり止めテープ)

3M 3Mジャパン社製

非反射

転倒事故防止に効果的な滑り止めテープです。用途や施工場所に応じて様々なタイプがあります。

製品特徴

- 1 裏紙を剥がして貼るだけの簡単施工!
- 2 水や油がかかっても確実な滑り止め効果!
- 3 わずかな経費で安全確保!
- 4 用途に応じた豊富な製品ラインアップ!
- 5 綺麗に剥がせて補修・再施工が可能!



推奨プライマーはこちら。

●3M™ プライマー



P-48N(1L)
633551

P-48N(5L)
633552

P-48N(20L)
633553

タイプA(凹凸面・シマ鋼板用)

シマ鋼板などの凹凸面の床、階段などに最適。
(裏面がアルミホイルなので、凹凸面によく追従します。)
特装车輻のステップ・タンクローリーなどの点検口周りにも。

- 施工時はゴムハンマーでたたき凹凸面になじませてください。
その他施工に関しては施工マニュアルにてご確認ください。
- 品番の最後にカラー記号を入れてください。

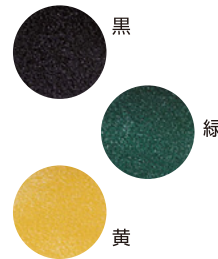

品番	サイズ	色	入数
WTA-SA50 625311	幅50mm×5m	黒(K)・緑(G)・黄(Y)	12巻
WTA-SA100 625312	幅100mm×5m		6巻

タイプC(平面・室内軽歩行用)

主に室内用として使用されます。
素足での歩行面、緩衝用途としてお使いいただけます。

- 遊技施設、アスレチックマシンなどにも利用されます。
- 施工に関しては施工マニュアルにてご確認ください。



品番	サイズ	色	入数
WTA-SC50 625313	幅50mm×5m	グレー	12巻
WTA-SC100 625314	幅100mm×5m		6巻

タイプSB(平面用・スタンダード)

一般平面用の標準タイプです。
スロープ・階段・車輻・航空機・建設機械などのステップに利用可能。

- 施工に関しては施工マニュアルにてご確認ください。
- 品番の最後にカラー記号を入れてください。

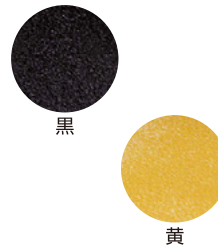

品番	サイズ	色	入数
WTA-SB50 625315	幅50mm×5m	黒(K)・黄(Y)	12巻
WTA-SB100 625316	幅100mm×5m		6巻

アンチスキッドテープ(すべり止めテープ)

非反射

階段、スロープなどの滑りやすい箇所や危険を伴う作業場でのスリップを防ぐテープです。水や油に対しても効果は変わりません。

品番	幅×長さ×厚さ	入数(巻)	色
WTA-A50 625511	50mm×5m×1mm	12	緑・黒・黄・白 (G・K・Y・W)
WTA-A100 625512	100mm×5m×1mm	6	
WTA-A150 625513	150mm×5m×1mm	6	緑・黒・黄・白 (G・K・Y・W)
WTA-A400 625514	400mm×5m×1mm	2	

●品番の最後にカラー記号(G・K・Y・W)を入れてください。

※例 WTA-A50W(白)



※画像はイメージです。

コーン用品

工事保安灯

路面警告灯

LED合図灯

警告灯

回転灯

矢印板

標識

看板

車両幕
横断幕
懸垂幕

バリアード

クッション
ドラム

安全保安用品

吹き流し

反射シート
テープ類

安全
装着品

車両関連
用品

LED製品

環境用品

土のう
関連品

土木資材

防災用品

溶剤系IJ対応超広角封入反射シート

光の入射角・観測角共に広範囲で光を返します。今まで不可能であった道路に平行なものにおいても効果を発揮致します。

- サイズ:1240mm×45.7m ※メーター売り可能です。 ●総厚:140±15μm(フィルム本体+粘着剤) ●色:白
- 構成:(封入反射シート)プラスチックフィルム、高屈折率微小ガラスビーズ (粘着剤)アクリル系粘着剤
- 透明で強靱なプラスチックフィルムと、樹脂中に高屈折率微小ガラスビーズを用いた封入反射シートで、作業性・経済性にも優れており、裏面には感圧粘着剤が塗布されて、アルミ基板等に極めて簡単に貼り付けることができます。
- 溶剤系IJ対応超広角反射シートは、通常屋外で使用した時(垂直に設置した標識看板等)1~2年の耐久性を持っています。

KIWA-38250 619571

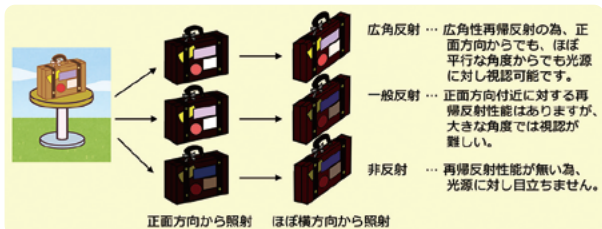

広角性再帰反射の為、ほぼ平行な角度からでも光源に対し視認可能



シートに直接、溶剤系IJ印刷が可能です

セルフクリーニングフィルム

セルフクリーニング効果の高い透明なオーバーレイフィルムです。貼るだけで付いた汚れが水で流れ落ちます。結露しても水滴にならないため、高い透明性が保持され、下地の意匠性を損ないません。

- サイズ:1240mm×50m ※メーター売り可能です。 ●総厚:70±10μm(フィルム本体+粘着剤)
- 構成:(フィルム本体)セルフクリーニング処理層(フッ素)、ベースフィルム層(ウレタン) (粘着剤)透明アクリル系粘着剤
- 高耐候性透明樹脂フィルムの表面をシリカ微細粒子で特殊処理をしたフィルムで、その超親水特性で表面に付着する汚れを雨水により自然に洗い落とし、綺麗な外観を持続させる機能を持ったオーバーレイフィルムです。
- 長期屋外耐候性(10年相当)を備えており、結露時にも良好な視認性が得られます。
- 光を必要とすることなく曇り止め機能を発揮し、クリアな視認性が得られます。
- 高耐候性を有し、長期屋外使用を可能にします。
- 紫外線カット率99%以上で、下地の色あせも防ぎます。

KIWACAL KWP



フィルムなし

フィルムあり



フィルムなし

フィルムあり

KIWA-SC1240 619572

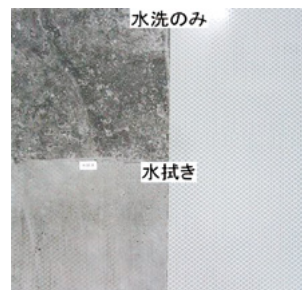

左:一般的な反射シート 右:セルフクリーニングフィルム貼り合わせ

アンチスキッド(滑り防止)フィルム

フロアセーフティーと装飾・広告機能の融合。屋内外を問わずフロア面に貼るだけで、滑り防止効果を発揮し、高い透明性で、下地の装飾機能や広告効果を損ないません。

- サイズ:1240mm×50m ※メーター売り可能です。 ●総厚:205±30μm(フィルム本体+粘着剤)
- 構成:(フィルム本体)ガラスビーズ、アクリル系樹脂層、塩化ビニル系樹脂層 (粘着剤)透明アクリル系粘着剤
- ガラス素材を使用しているため、適度な滑り抵抗値と高い摩擦性があります。
- 透明なガラスビーズを使用して、高い滑り防止機能を付加しているため、下地の意匠性を損ないません。
- 紫外線カット機能で、下地の色あせや劣化も防ぐ透明なオーバーレイフィルムです。
- 高い耐候性と寸法安定性で、長期の使用が可能です。

KIWACAL KWP



KIWA-AS1240 619573

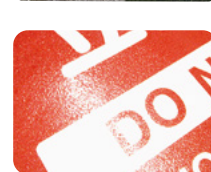

シート表面がざらざらしているガラスビーズ加工

床材名(表面状態)	C.S.R(滑り抵抗値)	
	滑る (0.0)	滑らない (1.2)
石材(本磨き、水磨き)	転倒	許容範囲
プラスチック(平滑)	転倒	許容範囲
アンチスキッドフィルム	転倒	許容範囲

貼紙防止フィルム

都市の美観を守る高耐候性貼紙防止フィルム。特殊処理を施した特徴ある凹凸仕上げの表面の動きにより、貼紙の意欲を効果的に減退させるうえ、所かまわず貼り付けられたチラシやビラを剥がしやすくするフィルムです。

- サイズ:1240mm×50m ※メーター売り可能です。 ●総厚:205±30μm(フィルム本体+粘着剤)
- 構成:(フィルム本体)ガラスビーズ、剥離樹脂層、樹脂層 (粘着剤)透明アクリル系粘着剤
- 特徴のある凹凸仕上げの表面と、強力な剥離樹脂層の動きによって、貼り紙を受け付けません。無理に貼り付けても、自然に剥がれ落ちるか、手で簡単に剥がせます。
- 裏糊付きで、貼るだけの簡単施工。
- 紫外線カット機能で、下地の色あせも防ぎます。

KIWACAL KWP

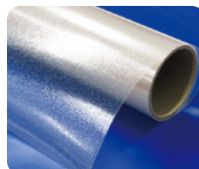

KIWA-HB1240 619574



コーン用品

工事保安灯

路面警告灯

LED合図灯

警告灯

回転灯

矢印板

標識

看板

車両幕
横断幕
懸垂幕

バリエード

クッション
ドラム

安全保安用品

吹き流し

反射シート
テープ類

安全
装着品

車両関連
用品

LED製品

環境用品

土のう
関連品

土木資材

防災用品

3M™ 路面標示材 JRS-7300シリーズ(クイックライン)

【使用期間：1週間以内】

3M 3Mジャパン社製

緊急を要する道路舗装直後の極短時間の仮ラインに適している
反射仕様のラインです。※1週間以内の仮ラインに適しています。

●色は白と黄がございませぬ。●ライナー(剥離紙)はありませぬ。

品番	サイズ	ライナー	色	入数
7301-150W 633512	150mm×45.7m	無し	白	4巻
7311-150Y 633513			黄	
7301-50W 633511	50mm×45.7m		白	12巻
7311-50Y 633514			黄	



昼間時



夜間時

3M™ 路面標示材 CVシリーズ

【使用期間：3週間以内】

3M 3Mジャパン社製

短期仮設工事の汎用品。小規模の仮設置工事に適している反射仕様のラインです。
※3週間以内の仮ラインに適しています。

品番	サイズ	ライナー	色	入数
NCV100W 633523	100mm×45.7m	無し	白	3巻
NCV100Y 633524			黄	
CV150W 633521	150mm×45.7m		白	2巻
CV150Y 633522			黄	
NCV50W 633525	50mm×45.7m	白	6巻	
NCV50Y 633526		黄		

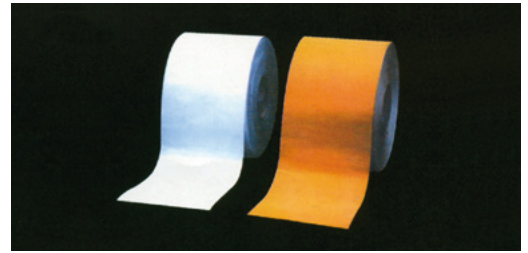

3M™ 路面標示材 RVシリーズ

【使用期間：1ヶ月以内】

3M 3Mジャパン社製

アルミ фольド層と不織布層の二層構造を持ち、設置強度と作業性に優れている反射ラインです。撤去時の材料破断を抑え、剥離作業時間が短縮可能。
※1ヶ月以内の仮ラインに適しています。

品番	サイズ	ライナー	色	入数
RV150W 633531	150mm×45.7m	無し	白	2巻
RV150Y 633532		無し	黄	



3M™ ステイマーク™ 路面標示材 A710シリーズ

【使用期間：3ヶ月以内】

3M 3Mジャパン社製

強靱なネット層の構造を持ち、設置強度と作業性に優れている反射仕様のライン。
2種類の屈折率のガラスビーズを使用することで昼夜降雨時等の天候を問わず高い視認性を確保。※3ヶ月以内の仮ラインに適しています。

●撤去時の材料破断を抑え、剥離作業時間が短縮できます。●主に外側線用に適しています。

品番	サイズ	ライナー	色	入数
A710-200W 633611	200mm×27.4m	無し	白	1巻
A711-200Y 633612			黄	
A710-150W 633613	150mm×27.4m		白	
A711-150Y 633614			黄	



夜間(降雨時)

3M™ ステイマーク™ 路面補修材 L715

路面補修、道路標示のマス킹に使用する貼付式路面補修シートです。

●マット調黒色の柔軟性・耐久性のある合成ゴムをベースにした素材で短期間で路面になじみ、表面に散布した滑り止め骨材により雨天時のスリッパ防止効果もあります。
●感圧性接着剤がついており特別な機械なしで簡単に施工できます。

- サイズ:幅610mm×長さ5m
幅610mm×長さ22.8m
- ライナー(剥離紙):有り
- 色:黒
- 使用期間:一時的

L715(5m) [633621](#)

L715(22.8m) [633622](#)



騒音・振動の軽減効果があります。

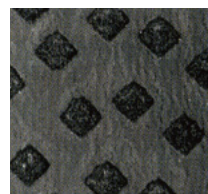

表面には凹凸があります。

3M™ プライマー

3M 3Mジャパン社製

このページのラインテープ・シートにご使用ください。



※3Mジャパン
推奨プライマー

P-48N(1L)
[633551](#)

P-48N(5L)
[633552](#)

P-48N(20L)
[633553](#)

コーン
用品

工事
保安灯

路面
警告灯

LED
合図灯

警告灯

回転灯

矢印板

標識

看板

車両幕
横断幕
懸垂幕

バリアード

クッション
ドラム

安全保安
用品

吹き流し

反射シート
テープ類

安全
装着品

車両関連
用品

LED製品

環境用品

土のう
関連品

土木資材

防災用品

LEDゼッケンベスト / ゼッケンベスト(サイズ調整式)

2種類のラインアップ(LEDあり・LEDなし)がございます。

乾電池

文字や会社ロゴを記入することができる作業用反射ベストです。(LEDなしはサイズが調整できます)

- 背面部に社名など文字やロゴを自由に入れることができます。
- 光源:高輝度赤色LED×18灯
- LED輝度数8000mcd(MAX)×18灯
- 視認距離:約200m以上
- 電源:アルカリ単3乾電池×2本(別売)
- サイズ:ラージフリー
- 反射帯幅:80mm
- ネームタグ(会社名・氏名・血液型)付き
- 耐寒性(-30℃)反射材使用
- 点灯点滅時間:3週間

LEDあり



LEDなし(サイズ調整式)

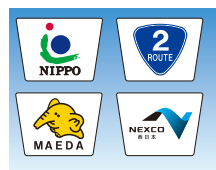

文字ロゴ入れ記入例



ネームタグ付き

着丈・ウエストをそれぞれ3段階に調整ができます!!



- コーン用品
- 工事保安灯
- 路面警告灯
- LED合図灯
- 警告灯
- 回転灯
- 矢印板
- 標識
- 看板
- 車両幕横断幕懸垂幕
- バリケード
- クッションドラム
- 安全保安用品
- 吹き流し
- 反射シートテープ類
- 安全装着品
- 車両関連用品
- LED製品
- 環境用品
- 土のう関連品
- 土木資材
- 防災用品

ポケット付 前後型チョッキ

A4(297×210mm)サイズの紙をビニールポケットに差し込んで使用して下さい。

**特注品
承ります。**

両面A4ビニールポケット式のエプロン型チョッキです。左胸部に便利な名刺ポケットもございます。

●反射帯サイズ:(前面下)横330×縦25mm※オープンビーズ製、(両肩)約横50×縦170mm、(背面上)横90×縦90mm、(背面下)横330×縦50mm ●フリーサイズ



FSZ-28PA(オレンジ) 586331



FSZ-28PG(グリーン) 586332



FSZ-28PY(イエロー) 586333



FSZ-28PB(ブルー) 586334

パトロールベスト

※社名・団体名入れなど承ります。

防犯パトロールや交通安全指導などに最適なベストです。優れた通気性・軽量性があり、収納ポケットもございます。

●材質:ポリエステル(ラッセル編み) ●反射材:高輝度マイクロプリズム(50mm)
●サイズ:着丈55×肩幅38cm ●オールシーズン対応 ●蛍光オレンジもあります。



MPV-0601G 938121
●蛍光グリーン

MPV-0601Y 938122
●蛍光イエロー

MPV-0601B 938124
●ブルー

高機能ベスト

※社名・団体名入れなど承ります。

オールシーズン・全天候型のベストです。大収納ポケット×2、名刺ポケット、携帯電話ポケット、背中に大型の反射材があります。

●材質:ポリエステル(ラッセル編み) ●反射材:高輝度マイクロプリズム(腰・左胸・背面)
●サイズ:着丈55×肩幅34cm ●オールシーズン対応 ●グリーンもあります。



MPV-0016Y 938132
●イエロー

MPV-0016E 938133
●オレンジ

MPV-0016B 938134
●ブルー

※印刷の色味とは異なる場合があります。また生産ロットにより、規格・色味に多少の誤差が生じる可能性があります。

ビブス

タイプ・色・名入れ内容をお伝えください。※社名・団体名入れなど承ります。詳しくは弊社までお問い合わせください。

●高品質メッシュ加工ポリエステル100%のソフトビブスシリーズです。通気性に優れ、衣服の上から着ても快適です。

通常タイプ

●サイズ:XL(通常大人用)、XXL(大柄大人用)
L(小学生用)、S(園児用)

BBS-N 938141



ゴムバンド付きタイプ

●サイズ:フリー
(サイズを選びません)

BBS-GB 938142



ファスナー付きタイプ

●サイズ:XL(通常大人用)、
XXL(大柄大人用)

BBS-F 938143



カラー展開

※詳しくはお問い合わせ下さい。



全面反射腕章

※社名・団体名入れなど承ります。

軟質の高輝度反射材を使用。昼間でも視認性抜群です。

●反射材:高輝度マイクロプリズム(50mm) ●サイズ:横400×縦90mm
●安全ピン付き ●マジック仕様 ●名入れスペース:横180×縦60mm

TLA-0620 939140



※ブルーは特注色です。(100本から)

全面反射タスキ

全面反射で視認性抜群のたすきです。

●反射材:高輝度マイクロプリズム
●サイズ:幅80×長さ790mm
●名入れスペース:
横50×縦400mm
●色:ブルー、蛍光イエロー、
蛍光グリーン

※社名・団体名入れなど承ります。詳しくは弊社までお問い合わせください。

TLA-0615 939141



コーン
用品

工事
保安灯

路面
警告灯

LED
合図灯

警告灯

回転灯

矢印板

標識

看板

車両幕
横断幕
懸垂幕

バリケード

クッション
ドラム

安全保安
用品

吹き流し

反射シート
テープ類

安全
装着品

車両関連
用品

LED製品

環境用品

土のう
関連品

土木資材

防災用品

ヘルポスト(樹脂製)



FKP-A3 594524 ●サイズ:横850×縦260×厚さ70mm ●3ヶ掛



FKP-A5 594525 ●サイズ:横1370×縦265×厚さ70mm ●5ヶ掛

笛(呼子笛)



FL-2 594531
●プラスチック笛
●ひも付き ●入数:12個(1ダース)



FL-7 594532
●真鍮笛
●ひも付き ●入数:12個(1ダース)

ホイッスルホルダー

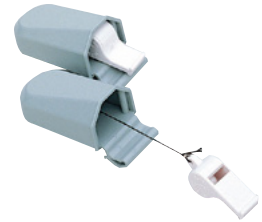

FL-8M(溝あり用) 594533
FL-8N(溝なし用) 594536

ヘルメットカバー(メッシュ)

ヘルメットを目立たせることができ、事故の抑止に繋がります。

●サイズ:フリー ●色:オレンジ・緑・黄・青・紺 ●正面部穴あき加工 ●反射テープ:50×150mm×両サイド ●側面反射テープ付き(文字入れ致します※下記参照)



MHC-5R(オレンジ) 594592



MHC-5G(緑) 594591



MHC-5Y(黄) 594594



MHC-5BL(青) 594596



MHC-5B(紺) 594593

文字記入例

ご注文の際は、ヘルメットカバーの色と記入文字をご指定ください。

現場代理人	監理技術者	合図者	責任者	班長	誘導員
監視員	点検員	玉掛	職長	00000	

ヘルバンド

着脱可能なヘルメット用識別用品です。

溝付き・溝なしタイプの全てのヘルメットに装着できます。表と裏で色を変更できます。

●サイズ:長さ310mm ●材質:ネオプレンゴム、特殊繊維 ●品番:(上段)70mm一体式 (下段)90mmセパレート式

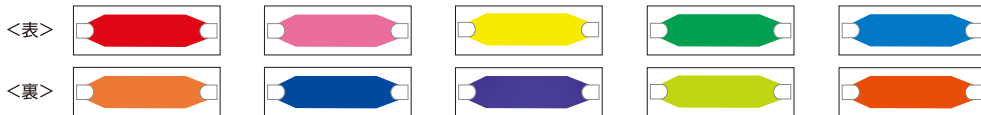

- 70ミリ HBD-R 595611 (赤/オレンジ) HBD-P 595613 (蛍光桃/濃紺) HBD-Y 595615 (蛍光黄/紫) HBD-G 595617 (緑/蛍光若葉) HBD-B 595619 (青/蛍光赤)
- 90ミリ HBD-RS 595612 (赤/オレンジ) HBD-PS 595614 (蛍光桃/濃紺) HBD-YS 595616 (蛍光黄/紫) HBD-GS 595618 (緑/蛍光若葉) HBD-BS 595621 (青/蛍光赤)



レッグバンド(反射)

- 反射帯があるので夜間も安全です。
- サイズ:約幅510×高さ150mm
- 材質:合皮(紺)
- 半長靴用 ※長靴は別売りです。
- 2個1セット



LB-BY(黄反射) 586563



LB-BW(白反射) 586562

LEDレッグバンド(反射)

乾電池

切り替えスイッチで発光色を赤・青・白に変更できるレッグバンドです。

- サイズ:約幅510×高さ150mm
- 光源:赤・青・白LED×8灯 ●材質:合皮(紺)
- 電源:単3乾電池×3本(別売)
- 半長靴用 ※長靴は別売りです。
- 2個1セット



LB-12R-BW(白反射) 586564

LB-12R-BY(黄反射) 586565



- コーン用品
- 工事保安灯
- 路面警告灯
- LED合図灯
- 警告灯
- 回転灯
- 矢印板
- 標識
- 看板
- 車両幕横断幕懸垂幕
- バリケード
- クッションドラム
- 安全保安用品
- 吹き流し
- 反射シートテープ類
- 安全装着品
- 車両関連用品
- LED製品
- 環境用品
- 土のう関連品
- 土木資材
- 防災用品

手旗(高速道路用) 高速道路用として製作した特別な手旗です。注意喚起に役立ちます。

手旗(黄/赤/蛍光黄/蛍光赤)

- サイズ:横1100×縦900mm
- 棒(木製):φ21×長さ870mm

- ①(黄)TFH-90Y [532521](#)
- ②(赤)TFH-90R [532522](#)
- ③(蛍光黄)TFH-90FY [532523](#)
- ④(蛍光赤)TFH-90FR [532524](#)

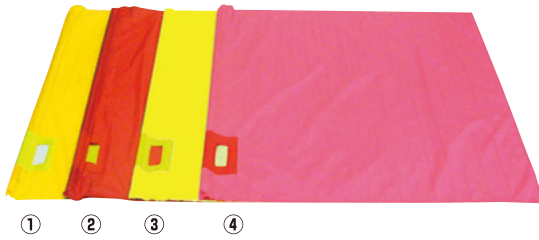

手旗(中・赤/青)

- サイズ:(旗)横450×縦450mm
- 棒(木製):φ18×長さ650mm



TFH-AR2(赤) [278123](#)



TFH-AR2B(青) [278124](#)

手旗(黄メッシュ/青/オレンジメッシュ/オレンジメッシュ反射)

- サイズ:横900×縦900mm
- 棒(木製):(⑥のみ)φ21×長さ870mm
- 棒(ポリカーボネート製):φ25×長さ835mm

- ⑤(黄メッシュ)TFH-90YM [532520](#)
- ⑥(青)TFH-90B [532526](#)
- ⑦(オレンジメッシュ)TFH-90FRM [532525](#)
- ⑧(オレンジメッシュ反射)TFH-90FRH [532527](#)

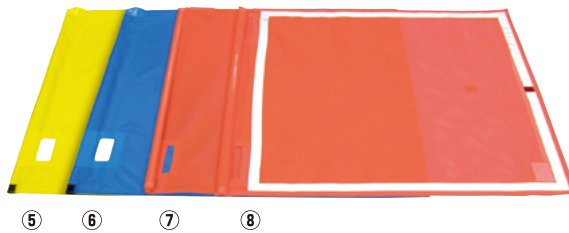

オレンジメッシュ反射(両面)

- サイズ:横900×縦900mm
- 棒(ポリカーボネート製):φ25×長さ835mm
- オープンビーズ帯幅:30mm(オラフォル社製)
- 材質:ナイロンメッシュ蛍光赤

TFH-90FRH(W) [532529](#)



黄色メッシュ反射(片面)

- サイズ:横900×縦900mm
- 棒(ポリカーボネート製):φ25×長さ835mm
- オープンビーズ帯幅:30mm(オラフォル社製)
- 材質:ナイロンメッシュ黄

TFH-90YH [532531](#)



オレンジメッシュ片面反射文字入り

反射性能に優れたメッシュ旗。
文字反射とオープンビーズ帯でよく目立つ!!

- サイズ:約 横900×縦900mm
 - 棒(ポリカーボネート製):φ25×長さ835mm
 - オープンビーズ帯幅:30mm(オラフォル社製)
 - 材質:ナイロンメッシュ赤
- ※特注も可能です。ご希望に合わせて製作致します。



TFS-90FRH(とまれ) [589522](#)



TFS-90FRH(減速) [589523](#)

指示旗

ドライバーへの指示に最適なメッシュ旗。
文字反射仕様なので夜間も使用可能!

- サイズ:横600×縦900mm
- 文字反射
- 材質:ナイロンメッシュ赤

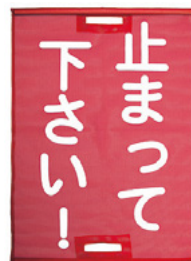

TFS-1 [589517](#)



TFS-2 [589518](#)

コーン用品

工事保安灯

路面警告灯

LED合図灯

警告灯

回転灯

矢印板

標識

看板

車両幕
横断幕
懸垂幕

バリアード

クッション
ドラム

安全保安用品

吹き流し

反射シート
テープ類

安全
装着品

車両関連
用品

LED製品

環境用品

土のう
関連品

土木資材

防災用品

タイヤストッパー ラインナップが増えました!

坂道駐車・駐停車時の作業時に活躍します。ドライバーの必需品です。

タイヤストッパー(大型車用)

- サイズ:約 幅115×奥行275×高177mm
- 重量:(黒)約2.6kg、(黄)約3.5kg
- 材質:ゴム製
- 滑り止め付き

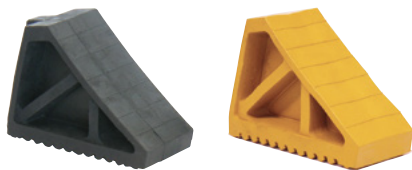

TS-120(黒)
854111

TS-120Y(黄)
854151

タイヤストッパー(中型車・普通車用)

- サイズ:約 幅95×奥行200×高150mm
- 重量:(黒)約1.5kg、(黄)約2.3kg
- 材質:ゴム製
- 滑り止め付き



TS-100(黒)
854112

TS-100Y(黄)
854152

タイヤストッパー(軽自動車用)

- サイズ:約 幅80×奥行145×高100mm
- 重量:0.8kg
- 材質:ゴム製
- 滑り止め付き



TS-80(黒)
854153

樹脂製タイヤストッパー(大型車用)

- サイズ:約 幅110×奥行235×高125mm
- 重量:約1kg
- 材質:樹脂製
- 滑り止め付き



TSJ-110B(黒)
854156

TSJ-110Y(黄)
854157

樹脂製タイヤストッパー(普通車用)

- サイズ:約 幅99×奥行195×高156mm
- 材質:PE
- 2t車まで対応します。
- 滑り止め付き



TS-99B(黒) 854154

TS-99Y(黄) 854155

タイヤストッパー用 取付ひも



- サイズ:(大型)長さ1500mm (小型)長さ1200mm
- 端部固定金具付き
- ※タイヤストッパーは別売

TS12L(大型車用) 854110

TS10S(小型車用) 854120

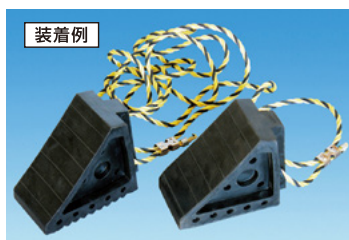

タイヤストッパー用マグキャッチ(大)

- タイヤストッパーの置き忘れを防ぎます。
- マグネットで簡単取り付け。
- サイズ:φ40mm
- ブラチェーンの長さ1m
- 重量:約100g
- 磁石面にラバー付



TS-MF40 854121

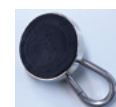
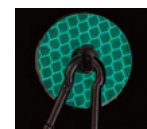

タイヤストッパー用マグキャッチ(小)

- タイヤストッパーの置き忘れを防ぎます。
- マグネットで簡単取り付け。
- サイズ:φ25mm
- ブラチェーンの長さ0.5m
- 重量:約25g
- 磁石面にラバー付



TS-MF25 854122

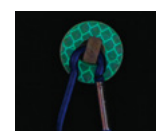

コーン用品

工事保安灯

路面警告灯

LED合図灯

警告灯

回転灯

矢印板

標識

看板

車両幕
横断幕
懸垂幕

バリケード

クッション
ドラム

安全保安用品

吹き流し

反射シート
テープ類

安全装着品

車両関連用品

LED製品

環境用品

土のう関連用品

土木資材

防災用品

三角サイン 車両の後方に設置し、停止していることを表示します。

三角サイン

- サイズ:△505mm
- 反射部:赤デリニエーター付き
- 十字型脚部に特殊ゴム付き

国家公安
委員会認定品

型式認定番号
公F79-24



MRT-50N 878111

ピラミッドサイン

- サイズ:△505mm
- 反射部:赤デリニエーター付き

国家公安
委員会認定品



YE3125 878113

デルタサイン(普及型)

- サイズ:△400mm
- 反射部:赤デリニエーター付き



MRT-50DF 878112

LEDデルタサイン

乾電池

突然の事故や故障をドライバーに知らせる三角灯です。
優れた発光力だから長距離からの視認性があります。

- サイズ:幅522×高さ483mm
- 重量:1.8kg
- 光源:LED×21灯
- 発光パターン:2種類(点灯・右回り流動)
- 連続点滅持続時間:約60時間
- 電源:単3アルカリ乾電池4個(別売)
- 材質:(本体・電池ケース部)ABS樹脂
(反射板)アクリル
(脚部)スチール
- 防滴構造



MRT-LE11 878115



発光イメージ

ガソリン携行缶

長距離ドライバー、家庭、職場、農耕、小型船舶などのガソリン用(補給燃料用)携行缶です。



FZ-5 (5ℓ)

FK-03 (3リットル用) 854239

- サイズ:幅300×高128×奥行165mm
- 板厚:0.7mm ●重量(本体のみ):約1kg
- 材質:亜鉛メッキ鋼板(赤塗装)

FZ-5 (5リットル用) 854240

- サイズ:幅402×高116×奥行251mm
- 板厚:0.8mm ●重量(本体のみ):約2kg
- 材質:冷間圧延鋼板(粉体塗装)

FZ-10 (10リットル用) 854241

- サイズ:幅402×高195×奥行251mm
- 板厚:0.8mm ●重量(本体のみ):約2kg
- 材質:冷間圧延鋼板(粉体塗装)



FZ-10 (10ℓ)

FZ-20 (20リットル用) 854242

- サイズ:幅431×高268×奥行307mm
- 板厚:0.8mm ●重量(本体のみ):約3kg
- 材質:冷間圧延鋼板(粉体塗装)

SK-674 (10リットル用) 854243

- サイズ:幅360×高200×奥行255mm
- 板厚:0.8mm ●重量(本体のみ):約2.8kg
- 材質:ステンレス製



SK-674 (10リットル用)

SK-675 (20リットル用) 854244

- サイズ:幅360×高320×奥行255mm
- 板厚:0.8mm ●重量(本体のみ):約3.6kg
- 材質:ステンレス製



KS-20Z (20リットル用)

KS-10Z (10リットル用) 854315

- サイズ:350×165×294mm
- 板厚:0.8mm
- 重量(本体のみ):2.8kg

KS-20Z (20リットル用) 854316

- 危険物保安技術協会認定
板厚1mmのプロ仕様缶
- サイズ:350×165×470mm
- 板厚:1.0mm
- 重量(本体のみ):4.5kg



FK-06 (1リットル用)

FK-05 (750cc用) 854245

- サイズ:φ73×高さ230mm
- 板厚:0.8mm
- 重量(本体のみ):約125g

FK-06 (1リットル用) 854246

- サイズ:φ80×高さ245mm
- 板厚:0.8mm
- 重量(本体のみ):約165g

火気厳禁 消防法適合品

第四類 第一石油類 危険等級II ●危険物保安技術協会型式試験確認済

3.5t油圧ガレージジャッキ スーパーヘビー

ツインピストン仕様ですばやくジャッキアップできる!

- 最大耐荷重:3.5トン
- サイズ:(本体)約 幅752×奥行372×高さ165mm、(サドル)約φ110×高さ18.5×厚み7mm
- 最低/最高地上高:約110/約540mm
- ストローク:約430mm
- 重量:約41.6kg



MEL-MP-35T 854221

けん引ロープ 車両をけん引する際に使用します。

けん引ロープ(2t)

- 伸びるけん引ロープです。 ●白旗付き
- 材質:(ロープ部)ポリプロピレン (フック部)ミディアムカーボンスチール
- 収縮時:約2m ●伸張時:約4m
- 重量:1.1kg ●破断張力:約3300kg
- 軽自動車~普通自動車・ミニバン用



MEL-RP-20(2t) 854223

けん引ロープ(3t)

- 伸びるけん引ロープです。 ●白旗付き
- 材質:(ロープ部)ポリプロピレン (フック部)ミディアムカーボンスチール
- 収縮時:約2m ●伸張時:約4m
- 重量:2.2kg ●破断張力:約6300kg
- 普通自動車~ワンBOX・4WD用



MEL-RP-50(3t) 854224

ソフトカーロープ(6t・10t)

- トラックやバスにも使用できるハードタイプです。
- HK-H-6AはG型安全フック付き。 ●HK-H-10はフックなし。
- 収縮時:約1.8m ●伸張時:約4.5m
- 破断張力:(HK-H-6A)約6t (HK-H-10)約10t
- HK-H-6Aは小型トラック、マイクロバス用(4.8tまで)
- HK-H-10は小・中型トラック、小・中型バス用(8tまで)



HK-H-6A(6t)
854161

HK-H-10(10t)
854162

※その他のサイズも
ございます。

ブースターケーブル 車のバッテリー上がりによるエンジン始動不良のときに、他の車のバッテリーと接続してエンジンを始動させることができます。

BT-11

- DC12V ●80A ●長さ:3.5m
- 電線仕様:8.8mm² ●絶縁カバー付



MEL-BT-11(80A) 854225

BC-220

- DC12V/24V ●220A ●長さ:3.5m
- 電線仕様:22.2mm²
- 絶縁カバー付



MEL-BC-220(220A) 854226

BC-380

- DC12V/24V ●380A ●長さ:3.5m
- 電線仕様:37.8mm²
- 絶縁カバー付



MEL-BC-380(380A) 854227

ブースターケーブル&けん引ロープセット #990

- ブースターケーブル ●DC12V ●50A ●長さ:3.5m
- けん引ロープ(2t) ●収縮時:約1.4m ●伸張時:約3.8m
- 白旗、手袋付き ●重量:2kg



MEL-990(ケーブル・ロープ)
854228

ポータブル電源(5WAY)

AC/DCインバーター(100V出力)搭載。

- LEDライト搭載 ●USB対応
- 高容量・完全密閉型バッテリーを20Ah(約240Wh)搭載
- 車載、船舶のメインバッテリーがあがったときのブースト機能付(ブースターケーブル付属)
- 充電は、AC100Vコンセントまたは、自動車用シガーソケットから可能です。
- 直流12V電気製品の電源端子付き。
- 高輝度蛍光灯付(4W:2灯切替)
- サイズ:幅316×奥行134×高さ295mm
- 重量:約8.3kg ●LEDライト:4LED×2段
- 付属品:ブースターケーブル 8.3Amm²×約1m、DC充電コード 0.75mm²×約1m、AC充電アダプター 1A(コード長1.9m)



MEL-SG-3500LED
854231

コーン
用品

工事
保安灯

路面
警告灯

LED
合図灯

警告灯

回転灯

矢印板

標識

看板

車両幕
横断幕
懸垂幕

バリケード

クッション
ドラム

安全保安
用品

吹き流し

反射シート
テープ類

安全
装着品

車両関連
用品

LED製品

環境用品

土のう
関連品

土木資材

防災用品

ジャンプスターター バッテリー上がりのクルマ・バイクを簡単始動できる製品です。携帯電話などを充電することもできます。

KD-151 (5400mAh)

モバイルバッテリーとしても使用可能です。(12V専用)

- DC12Vの車やバイクの、バッテリー上がりの際のエンジン始動を補助。
- 保護回路ボックス付きジャンプスタートケーブルを付属。
- モバイル機器などの充電が可能なUSB出力ポート(定格2A出力)付属。
- 暗い場所での作業や緊急時に便利な高輝度ホワイトLEDライトを搭載。
- サイズ:幅143×奥行17×高さ80mm
- 重量:215g
- 本体充電時間:約6時間
- ※ジャンプスタート対象車の目安は2輪/4輪ともにDC12V、2500cc以下のガソリン車で。



KD-151 854261

KD-161(30000mAh)

大容量30000mAhの大型タイプです。(12V・24V対応)

- ガソリン車全般のバッテリー上がりの際のエンジン始動を補助します。
- 保護回路ボックス付きジャンプスタートケーブル、ジャンプスタートケーブルアダプタ(12V・24V用)を付属。
- USB出力ポート(定格1A/2.1A出力)付属。
- 高輝度LEDワークライトを搭載。
- サイズ:幅181×奥行89×高さ184mm
- 重量:1.26kg
- 本体充電時間:(AC)約9時間、(DC)約15時間
- ※ジャンプスタート対象車の目安は、ガソリン車(12V)、ディーゼル車(12V)、ディーゼル車(24V)13000cc以下



KD-161 854262

バッテリー充電器 こまめな充電で突然のバッテリー上がりを防止し、寿命も伸ばします。

AC100V

PCR-10 (バッテリー充電器)

- DC12V用
- 密閉型・開放型用
- サイズ:幅290×奥行140×高さ180mm
- 重量:約1.9kg
- 定格入力:AC100V 50/60Hz 140W
- 定格出力:DC12V/8A(最大電流)
- 適合バッテリー:4~115Ah
- 充電方式:定電圧・定電流オート充電方式
- コードの長さ:(電源コード)約1.8m、(充電コード)約1.8m



MEL-PCR-10 854232

RC-100 (リアルチャージャー)

- DC12V/24V切り替え式
- 開放型バッテリー専用タイプ
- サイズ:幅235×奥行222×高さ170mm
- 重量:約7.3kg
- 入力電圧:AC100V・50/60Hz
- 定格:12A(セルブースト時 50A)
- 適合バッテリー:30~150Ah
- ヒューズ容量:充電用20A(セルブースト用 30A)
- コードの長さ:入力側 約1.4m、出力側 約1.4m



MEL-RC-100 854233

車両用インバーター 車内のシガーライターを100Vに変換し、電化製品を使用することができるようにする製品です。

DC12V用インバーター (150W)

シガーライターに差込むだけ!!

- 車内で家電製品を使えるようにします。(AC・100V) ●最大出力:150W
- 用途例:AC100V最大150Wまでの機器(携帯電話、モバイルPC、スマートフォン、液晶テレビ、ビデオカメラ、デジカメ、DVDプレーヤー、ビデオデッキ、照明器具など)全て目安)
- 本製品内部の温度が約75℃以上になると、強制的に電源を切ります。
- サイズ:(本体)幅79×奥行122×高さ41mm、(コード)長さ900mm(15Aヒューズ内蔵)
- 入力電圧:DC12V(動作電圧範囲11.0V~15.0V)
- 出力電圧:AC100V
- 瞬間最大出力:300W(0.1秒以内)
- 最大出力:150W ●定格出力:120W

※その他(150W/24V)や、瞬間最大出力(500W、700W、1000W、2000W)は別途お問い合わせ下さい。

HG-150/12V 854124



灯油式高圧温水洗浄機 能力を最大限引き出すバランス設計をされており、耐高温・耐高圧性に優れた高性能ポンプを搭載しています。

● 高性能・安全設計に徹した電子制御システム

安定した噴射温度を確保するため電子サーモによる温度制御を行い、IC制御回路による能力・安全性の向上を図っております。

● 耐久性・燃焼効率抜群のSUSボイラー搭載

熱効率の高い密閉型貯湯式多管ボイラー(SUS)を搭載。ボイラーは機種毎、能力に見合ったサイズの物を搭載し、余裕の給湯能力でより安定した温水温度での洗浄が出来ます。

HMV-1500

- サイズ:幅1115×奥行747×高さ1255mm
- 重量:220kg
- 吐水量:1500L/H
- 吐水圧力:7.84MPa
- 吐水温度:15~80℃
- モーター出力:3.7kW
- 電源:200V(3相)



HMV-1500 854148

HWV-903H

- サイズ:幅1055×奥行695×高さ1255mm
- 重量:192kg
- 吐水量:900L/H
- 吐水圧力:9.8MPa
- 吐水温度:15~95℃
- モーター出力:2.2kW
- 電源:200V(3相)



HWV-903H 854144

- コーン用品
- 工事保安灯
- 路面警告灯
- LED合図灯
- 警告灯
- 回転灯
- 矢印板
- 標識
- 看板
- 車両幕横断幕懸垂幕
- バリアード
- クッションドラム
- 安全保安用品
- 吹き流し
- 反射シートテープ類
- 安全装着品
- 車両関連用品
- LED製品
- 環境用品
- 土のう関連品
- 土木資材
- 防災用品

X型LEDフラワーライト シリーズ

ライトの照射向きを自由に調整できるため、住宅地に迷惑をかけずに作業エリアを照らすことができます。

<ライト部の仕様>

- サイズ:(収納時)φ320×513mm (展開時)φ1100×513mm
- 重量:約7.5kg ●保護等級:IP66 ●色温度:5000K ●光源:LED



●LEDライト

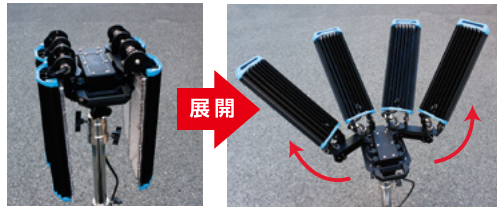

ライト部は可動式なので照射したい方向へ光を照らすことができます。

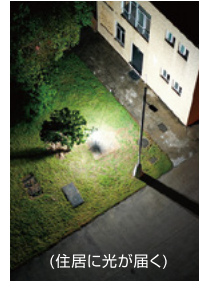

照射向き:全方向

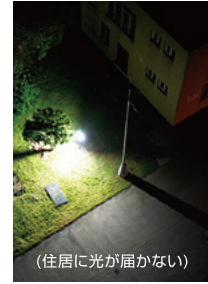

照射向き:片側方向

X型LEDフラワーライト(大)

- 全光束:51000ルーメン
- 器具光束:42600ルーメン
- バッテリー容量:2880wh
- 内蔵電池:リン酸鉄リチウムバッテリー1440wh×2
- サイズ:高さ895×横595×奥行917mm(収納時)
高さ1320-2805×横595×奥行917mm(展開時)
- 重量:約97kg(ライト部含む)
- 6段調光 ●タイマー機能
- LCDモニター付き
- 保護等級:IPX5(放熱口がある為完全防塵ではない)
- インバーター出力:1200W
- 点灯時間:9.5時間~55時間+



KTBP2830
974464



収納時



夜間設置例

X型LEDフラワーライト(小)

- 全光束:25500ルーメン
- 器具光束:21300ルーメン
- バッテリー容量:1440wh
- 内蔵電池:リン酸鉄リチウムバッテリー1440wh×1
- サイズ:高さ875×横517×奥行828mm(収納時)
高さ1300-2375×横517×奥行828mm(展開時)
- 重量:約55kg(ライト部含む)
- 6段調光 ●タイマー機能
- LCDモニター付き
- 保護等級:IPX5(放熱口がある為完全防塵ではない)
- 点灯時間:9.5時間~28時間+



KTBS1415
974465



収納時



夜間設置例

X型LEDフラワーライト(三脚式)

- 全光束:51000ルーメン
- 器具光束:42600ルーメン
- AC給電式
- 入力電圧:100V-240V(AC)
- サイズ:高さ1100×幅100mm(収納時)
高さ2600×幅1500mm(展開時)
- 重量:約19.5kg(ライト部含む)
- 5段調光 ●タイマー機能
- モニター付き
- 保護等級:IP66(ACドライブのみ、電源コンセント含まず)
- 付属品:収納バック×2個



MKT1-300S
974466



収納時

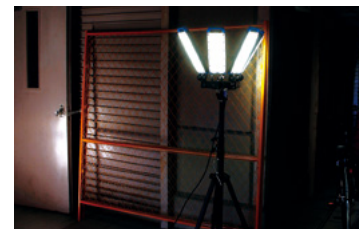

夜間設置例

コーン
用品

工事
保安灯

路面
警告灯

LED
合図灯

警告灯

回転灯

矢印板

標識

看板

車両幕
横断幕
懸垂幕

バリケード

クッション
ドラム

安全保安
用品

吹き流し

反射シート
テープ類

安全
装着品

車両関連
用品

LED製品

環境用品

土のう
関連品

土木資材

防災用品

自立式LED投光器(フォックスファリー・ノマドシリーズ)

ライト、伸縮ポール、三脚、電源が一式で容易に運搬、簡単に設置できる投光器です。



Nomad® T56 プロダクションライト

- サイズ:約φ117×長さ1010mm(最大高2600mm)
- 光源:LED×12灯 ●重量:約11kg
- 電源:充電式リチウムイオンバッテリー(200WH)
- 明るさ:8200/3200/900ルーメン
- 点灯時間:約3/9/24時間 ●充電時間:約7時間
- 照射角度:約12度および約120~360度
- 照射距離:11149ルクス/1036フットカンデラ
- 防水:IPX7 ●CRI(演色性):CRI



Nomad® PRIME(プライム)

- サイズ:約φ117×長さ878mm(最大高2483mm)
- 光源:LED×6灯 ●重量:約8.2kg
- 電源:充電式リチウムイオンバッテリー(146WH)
- 明るさ:4000/1300/500ルーメン
- 点灯時間:約3/9/24時間 ●充電時間:約5時間
- 照射角度:約8~120度
- 最長照射距離:約1023m(ANSI-FL1規格) ●防水:IPX7



Nomad® 360

- サイズ:約φ117×長さ1014mm(最大高2600mm)
- 光源:LED×12灯 ●重量:約11kg
- 電源:充電式リチウムイオンバッテリー(200WH)
- 明るさ:7000/2100/700ルーメン
- 点灯時間:約3/9/24時間 ●充電時間:約7時間
- 照射角度:約12度および約120~360度
- 最長照射距離:約903m(ANSI-FL1規格) ●防水:IPX7



発電機

※下記の連続運転時間とは、赤レベルまで燃料を入れた状態で運転できる時間です。

EF900iS

- 定格出力(交流):0.9kVA
- 乾燥重量:12.7kg ●騒音レベル:48.5dBA(※)
- 連続運転時間:約11.9~4.1時間(※)
- 使用燃料油:無鉛ガソリン(2.5ℓ)
- (※)…エコミーコントロール[ON]1/4負荷時



EF900iS 964213

EF1600iS

- 定格出力(交流):1.6kVA
- 乾燥重量:20kg ●騒音レベル:51.5dBA(※)
- 連続運転時間:約10.5~4.2時間(※)
- 使用燃料油:無鉛ガソリン(4.2ℓ)
- (※)…エコミーコントロール[ON]1/4負荷時



EF1600iS 964233

EF2000iS

- 定格出力(交流):2.0kVA
- 乾燥重量:32kg ●騒音レベル:54.5dBA(※)
- 連続運転時間:約8.6~5時間(※)
- 使用燃料油:無鉛ガソリン(6.0ℓ)
- (※)…エコミーコントロール[ON]1/4負荷時



EF2000iS 964231

EF2500i

- 定格出力(交流):2.5kVA
- 乾燥重量:29kg ●騒音レベル:65dBA(※)
- 連続運転時間:約13.2~6.1時間(※)
- 使用燃料油:無鉛ガソリン(9ℓ)
- (※)…エコミーコントロール[ON]1/4負荷時



EF2500iS 964234

EF2800iSE

- 定格出力(交流):2.8kVA
- 乾燥重量:68kg ●騒音レベル:54.5dBA(※)
- 連続運転時間:約18.1~7.6時間(※)
- 使用燃料油:無鉛ガソリン(12.7ℓ)
- (※)…エコミーコントロール[ON]1/4負荷時



EF2800iSE 964232

ガスパワー発電機 エネポ

- サイズ(収納時)365×262×524mm
- 重量:約19.5kg
- 連続運転時間(1/4負荷):約2.2時間(カセットボンベ2本(別売)使用時)
- 定格出力(交流):100V-900VA
- 使用燃料:LPG(液化ブタン/指定カセットボンベ)



※別売(3本セット)

EU9iGB 964218

充電式LED作業灯

とにかく明るい作業灯として好評の新型ライト! USB出力付きなのでスマートフォン・ヘッドライト等に充電可能です。

マグネット

強力マグネットで自動車等に固定できるコンパクトな作業灯です。2つのタイプがあります。

- バッテリー残量計、USB出力付き ●強力マグネット×4個(底面に埋め込み) ●材質:アルミ合金、ABS樹脂
- 電池寿命:充放電約500回 ●保護等級:IP65 ●発光モード:100%/50%/SOS/FLASH
- 付属品:AC/DCアダプター(9V・2A)、12/24VDC車用充電器(シガープラグ)※27Wタイプのみ



動画をWEB上でご覧いただけます。

充電式LED小型作業灯(9LED・27Wタイプ)

- サイズ:約幅130×奥行115×高さ260mm ●重量:約1kg
- 光源:LED(3W)×9灯 ●明るさ:1800ルーメン(27W)
- 実用点灯:(100%点灯)約5時間、(50%点灯)約11時間
- 充電時間:約5時間(ACアダプター)
- バッテリー:7.4V(8800mAh)



トラック等に設置できます。(停車中のみ)



TRL-27SW
974441

充電式LED作業灯(16LED・48Wタイプ)

- サイズ:約幅160×奥行140×高さ315mm ●重量:約1.6kg
- 光源:LED(3W)×16灯 ●明るさ:3800ルーメン(48W)
- 実用点灯:(100%点灯)約4時間、(50%点灯)約8時間
- 充電時間:約4時間(ACアダプター)
- バッテリー:7.4V(13200mAh)
- ※12/24VDC車用充電器(シガープラグ)は付属していません。

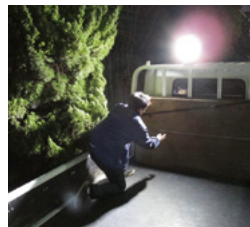

とても明るいので、夜間作業に最適です。



TRL-48SW
974451

充電式LED投光器(40Wタイプ)

マグネット

自動車や支柱などに固定することができる優れた作業灯。

- サイズ:約幅230×奥行220×高さ360mm ●重量:約3kg
- 光源:CREE1507 COBチップLED×4灯 ●明るさ:3200ルーメン(40W)
- 材質:アルミ合金 ●強力マグネット×4個(底面に埋め込み)
- 実用点灯:(100%点灯)約4時間、(50%点灯)約6時間 ●保護等級:IP65
- 充電時間:約4時間 ●バッテリー:22.2V(4.4Ah)
- 電池寿命:充放電約500回 ●バッテリー残量計付き
- 付属品:アダプター(入力100-240V、出力25.2V・2A)



動画をWEB上でご覧いただけます。



TRL-40SW 974442



充電式LEDマグネットライト

マグネット

ひと目で充電容量がわかるバッテリー残量計付き。

- サイズ:約幅215×奥行34×高さ40mm
- 重量:約220g ●明るさ:最大3.8W
- 実用点灯:(Hi)約4~5時間、(Mid)約8~10時間、(Eco)約45~50時間、(Red)約8~10時間、(フラッシュ)約8~10時間
- 電池寿命:充放電約300回
- 充電時間:約2~4時間(2A時)
- バッテリー容量:5000mAh(リチウムイオンバッテリー)
- 発光モード:Hi/Mid/Eco/Red/フラッシュ
- 強力マグネット×4個(底面に埋め込み)
- 実用点灯:(100%点灯)約4時間、(50%点灯)約6時間
- 付属品:USBケーブル・ストラップ
マグネット用シール×2・防塵キャップ×2



USB出力機能で、スマートフォンなどを充電することが可能。



TRL-4SWR 974444



ソーラー式LED照明灯(センサー感知機能付き)

ソーラー

工事現場、建物の壁、看板、駐車場など様々な場所で活躍いたします。

- サイズ:約340×215×35mm ●重量:約1.45kg(本体のみ)
- 電力:10W ●全光束:1080ルーメン(10W点灯時)
- 色温度:6000K
- ソーラーパネル:6W
- バッテリー:Li-ion3.7V/7200mAh
- 点滅パターン:3種類
- <モード1>常時20%点灯(連続点灯時間:約12時間)
- <モード2>センサー感知 100%点灯(15~20秒)⇔常時微弱点灯
- <モード3>センサー感知 100%点灯(25~30秒)⇔消灯
- ソーラー充電時間:6~7時間(季節・日照条件により変動)
- USB充電と放電:USB Micro-B充電入力5.0V/1.0A
USB Type-A放電出力5.0V/1.0A
- 保護等級:IP65
- 光センサー機能:夜間自動点灯・昼間自動消灯
- 同梱品:単管クランプ1個、壁用アンカー2本、
看板用金具2個、USBケーブル50cm(Type-A Micro-B)1個

P27にも掲載



SLS-300S 241674



工事看板照明時



動画をWEB上でご覧いただけます。



単管バリエード設置

コーン用品

工事保安灯

路面警告灯

LED合図灯

警告灯

回転灯

矢印板

標識

看板

車両幕横断幕懸垂幕

バリエード

クッションドラム

安全保安用品

吹き流し

反射シートテープ類

安全装着品

車両関連用品

LED製品

環境用品

土のう関連用品

土木資材

防災用品

LEDテープライト

AC100V

工事現場の屋外用の仮設灯・誘導灯として自由な形状で長い距離を照らすことができます。

- LED発光角度:120度 ●LED寿命:4万時間 ●色温度:4700~5300K ●LED:SMD(1mあたり180個) ●電源:AC100V 60Hz/50Hz
- 消費電力:10W ●保護等級:IP65 ●使用条件:温度-20~45℃:湿度0~90% ●材質:PVC+銅 ●最大連結長さ:50m



動画をWEB上でご覧いただけます。



最大50m連結ができるテープライトです。防水性・耐久性・湾曲性が優れています。

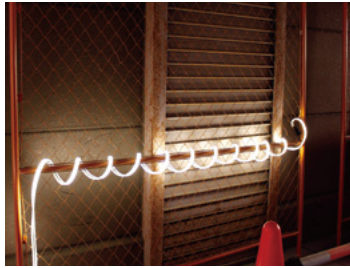

透明チューブ内にLEDチップが入って多機能照明!



消費電力は10W/mです。長寿命・低消費電力で、長持ちします。

LEDテープライト10m(片面発光)

- サイズ:幅18×厚さ8mm×巻き10m
- 重量:約1.7kg
- 明るさ:9000ルーメン
- 専用電源ケーブル(TGD-CA2P)は別売です。



TGD-180D(10m) 970171

LEDテープライト20m(片面発光)

- サイズ:幅18×厚さ8mm×巻き20m
- 重量:約5.2kg
- 明るさ:18000ルーメン
- 専用電源ケーブル(TGD-CA2P)は別売です。



TGD-180D(20m) 970172

電源ケーブル線 スイッチ付き

- サイズ:長さ170cm
- 定格容量:AC100V 60Hz/50Hz
- 重量:約340g



TGD-CA2P 970173

充電式LEDタワーライト

現場作業時の照明に強力な光で360度の周囲を照らすことのできるエリアライト

- 保護等級:IP65 ●色温度:5500-6000K ●材質:(本体)アルミダイキャスト、ポリカーボネート ●使用温度:-20~55℃
- AC/DC兼用タイプ ●付属品:充電用ACアダプター、取付ベルト ●オプション品:収納袋



★業界初!!

発火・爆発が起こりにくい「リン酸鉄リチウムイオンバッテリー」を採用しています。

★長寿命!!

充電サイクルは約2,000回で、一般的に使用されている三元系リチウムの約500回に比べて非常に優れています。

付属品



充電用ACアダプター



取付ベルト



収納袋※オプションパーツ

充電式LEDタワーライト 40W

- 明るさ:5000ルーメン(40W)
- LED数:192個(2835SMD)
- 明るさ調整:3段階(100%)40W/(50%)20W/(25%)10W
- 点灯時間:(100%)8時間/(50%)16時間/(25%)32時間
- 充電時間:約4時間
- 電源:リン酸鉄リチウムイオン電池(12.8V/1800mAh)
- サイズ:φ180×高さ1150mm
- 重量:約5.6kg

ACアダプターをさしたままで使用する場合
本機の回路設計上、照度(明るさ)が半減します。
出力電力:(100%)18W/(50%)13W/(25%)9W



発光イメージ



TGD-TWL40W 974467

充電式LEDタワーライト 100W

- 明るさ:11000ルーメン(100W)
- LED数:480個(2835SMD)
- 明るさ調整:3段階(100%)90W/(50%)45W/(25%)20W
- 点灯時間:(100%)3時間/(50%)6時間/(25%)12時間
- 充電時間:約4時間
- 電源:リン酸鉄リチウムイオン電池(12.8V/1800mAh)
- サイズ:φ180×高さ1450mm
- 重量:約6.3kg

ACアダプターをさしたままで使用する場合
本機の回路設計上、照度(明るさ)が半減します。
出力電力:(100%)40W/(50%)26W/(25%)18W



発光イメージ



TGD-TWL100W 974468

電ドラム

- 標準型
- VCTソフトムケーブル2.0mm²×2心
- コンセント定格:2P・15A・125V
- 長さ:30m ●重量:7kg
- GT-30 965111**
- 長さ:50m ●重量:10kg
- GT-50 965112**



- 漏電遮断機付(接地付)
- VCTソフトムケーブル2.0mm²×3心
- コンセント定格:2P・15A・125V
- 長さ:30m ●重量:8kg
- BX-301K 965118**
- 長さ:50m ●重量:11.5kg
- BX-501K 965119**



- 漏電遮断機付(接地付)
- VCTソフトムケーブル2.0mm²×3心
- コンセント定格:2P・15A・125V
- 長さ:30m ●重量:8.1kg
- BG-301KX 965116**
- 長さ:50m ●重量:11.6kg
- BG-501KX 965117**



- VCT1.25mm²×2心
- コンセント定格:2P・15A・125V
- 長さ:30m ●重量:5.8kg
- S-30 965115**



防水コード

- サイズ:VCT1.25×2芯 ●材質:VCTソフト ●15A 1っ口
- ERR-B5 970211**
- 長さ:5m
- ERR-B10 970212**
- 長さ:10m
- ERR-B20 970213**
- 長さ:20m
- ERR-B30 970214**
- 長さ:30m



やわらかコード

- サイズ:VCT2.0×2芯×10m ●材質:VCTソフト ●20A用3っ口 T-1 十字型
- ERR-SF10B 970311**
- ブルー ●入数:12本
- ERR-SF10G 970312**
- グリーン ●入数:12本
- ERR-SF10A 970313**
- オレンジ ●入数:12本
- ERR-SF10R 970314**
- レッド ●入数:12本



延長コード

- サイズ:0.75×2芯×3m
- ERR-E75 970111**
- サイズ:0.75×2芯×5m
- ERR-E75A 970112**



防水ゴムコネクター

- 定格:AC-125V、2P
または3P・15A
- ERC-B2P(2芯オス・メスセット) 971111**
- ERC-B3P(3芯オス・メスセット) 971112**



ビリビリガード

- 取り付けは現場や台所、洗面所のコンセントに差すだけでOK!
- 漏電からあなたをガードします!
- サイズ:幅43×高99×奥行43mm
- コンセント口数:2 (合計1,500W)
- 定格電圧:AC100V ●定格周波数:50/60Hz
- 定格電流:15A ●定格感度電流:15mA
- 動作時間:0.1秒以内(高速形)
- 別色もごさいます。
- GRXB1515P(ピンク) 971212**
- GRXB1515B(ブルー) 971213**



GRXB1515(グレー) 971211

分岐ケーブル

- 100V仕様の分岐ケーブルです。
- 軽量・低コストを追究し、全て防雨型ビニール一体成型を使用しています。
- 分岐支線:(VCT)2.0□×3C。(防水コネクターボディ)125V 2P15A
- 両端末:125V 2P15A

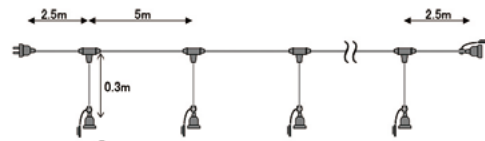

品番	母線(長さ)	母線(VCT)	分岐支線数
MTC-23-5 970121	25m	20□×3C	5
MTC-23-6 970122	30m		6
MTC-353-5 970123	25m	3.5□×3C	5
MTC-353-6 970124	30m		6

ムカデコード(21~50mタイプ)

- 建築・カラーコーン照明・土木・その他様々な夜間作業現場に最適な100V仕様のコードです。
- 母線:VCT 2.0□×2C ●分岐:(電線)VCT 1.25□×2C。(コネクターボディ)125V 2P12A 平型 ●分岐数:10

ムカデコード(MKDドラム付き)

- 先端防水プラグ(一体成型品):125V 2P15A ●使用ドラム:ND



品番	全長	間隔
MKD-21-10 970131	21m	2m
MKD-25-10 970132	25m	2.5m
MKD-30-10 970133	30m	3m
MKD-50-10 970134	50m	5m

ムカデコード(MKDドラムなし)

- 両端防水コネクター(一体成型品):125V 2P15A



品番	全長	間隔
Y5-21-10 970135	21m	2m
Y5-25-10 970136	25m	2.5m
Y5-30-10 970137	30m	3m
Y5-50-10 970138	50m	5m

コーン用品

工事保安灯

路面警告灯

LED 合図灯

警告灯

回転灯

矢印板

標識

看板

車両幕
横断幕
懸垂幕

バリアード

クッション
ドラム

安全保安
用品

吹き流し

反射シート
テープ類

安全
装着品

車両関連
用品

LED製品

環境用品

土のう
関連品

土木資材

防災用品

ヘッドライト GH-200RG

- 明るさ:(Hi)1200ルーメン チップタイプ白色LED
- 照射距離:(最大)283m
- 点灯時間:約7~78時間
- 機能:フォーカスコントロール、USB充電式、乾電池、後部認識灯、可動式ヘッド、耐噴流水仕様
- 配光システム:フォーカスコントロールレンズ
- 後部認識灯:点灯・点滅により後方へ注意喚起。
- 電源:専用リチウムイオン充電電池3.7V 5,600mAh 20.72Wh 単3形アルカリ電池×4本
- 重量:約379g(電池含む) ●保護等級:IP66
- 2m落下耐久



GH-200RG 974301

※充電電池単体でも充電が可能です。

ヘッドライト GH-101RG

- 明るさ:(Hi)450ルーメン チップタイプ白色LED
- 照射距離:(最大)135m
- 点灯時間:約6~52時間
- 機能:フォーカスコントロール、USB充電式、乾電池、後部認識灯、可動式ヘッド、耐噴流水仕様
- 配光システム:フォーカスコントロールレンズ
- 後部認識灯:点灯・点滅により後方へ注意喚起。
- 電源:専用リチウムポリマー充電電池3.8V 1,900mAh 7.22Wh 単4形アルカリ電池×4本
- 重量:約176g(電池含む) ●保護等級:IP66
- 2m落下耐久



GH-101RG 974302

※充電電池単体でも充電が可能です。

ヘッドライト GH-118RG

- 明るさ:(Hi)650ルーメン チップタイプ白色LED
- 照射距離:(最大)152m
- 点灯時間:約10~160時間
- 機能:フォーカスコントロール、USB Type-C充電式、後部認識灯、可動式ヘッド、耐噴流水仕様
- 配光システム:フォーカスコントロールレンズ
- 後部認識灯:点灯・点滅により後方へ注意喚起。
- 電源:専用リチウムイオン充電電池3.6V 3,200mAh 11.52Wh
- 重量:約243g(電池含む) ●保護等級:IP66
- 2m落下耐久



GH-118RG 974303

※充電電池単体でも充電が可能です。

ヘッドライト HLP-2301

- 明るさ:(Hi)450ルーメン チップタイプ白色LED
- 照射距離:(最大)145m
- 点灯時間:約8~59時間
- 機能:フォーカスコントロール、専用充電電池&乾電池、後部認識灯、可動式ヘッド、防滴仕様
- 配光システム:フォーカスコントロールレンズ
- 電源:単3形アルカリ電池×3本 専用リチウムポリマー充電電池3.7V 1,800mAh(別売)
- 重量:約223g(電池含む)
- 保護等級:IP64 ●1m落下耐久



HLP-2301 974304

ヘッドライト HLP-2303

- 明るさ:(Hi)600ルーメン チップタイプ白色LED
- 照射距離:(最大)142m
- 点灯時間:約8~27時間
- 機能:フォーカスコントロール、USB充電式、乾電池、後部認識灯、可動式ヘッド、防滴仕様
- 配光システム:フォーカスコントロールレンズ
- 電源:専用リチウムポリマー充電電池3.7V 1,800mAh 単3形アルカリ電池×3本(別売)
- 重量:約190g(電池含む)
- 保護等級:IP64 ●1m落下耐久



HLP-2303 974305

ヘッドライト LY-217R

- 明るさ:(Hi)700ルーメン チップタイプ白色LED
- 照射距離:(最大)184m
- 点灯時間:約10~67時間
- 機能:スライドフォーカスコントロール、USB Type-C充電式、後部認識灯、可動式ヘッド、防滴仕様
- 配光システム:フォーカスコントロールレンズ
- 電源:専用リチウムイオン充電電池3.7V 4,500mAh内蔵
- 重量:約293g(電池含む)
- 保護等級:IP64 ●1m落下耐久



LY-217R 974306

ヘッドライト LY-186R

- 明るさ:(Hi)510ルーメン チップタイプ白色LED
- 照射距離:(最大)179m
- 点灯時間:約6~26時間
- 機能:フォーカスコントロール、USB Type-C充電式、後部認識灯、可動式ヘッド、防滴仕様
- 配光システム:フォーカスコントロールレンズ
- 電源:専用リチウムイオン充電電池3.7V 2,600mAh内蔵
- 重量:約226g(電池含む)
- 保護等級:IP64 ●1m落下耐久



LY-186R 974307

ヘッドライト GT-702D

- 明るさ:(Hi)530ルーメン チップタイプ白色LED
- 照射距離:(最大)63m
- 点灯時間:約4.5~20時間
- 機能:フォーカスコントロール、乾電池、後部認識灯、可動式ヘッド、防滴仕様
- 配光システム:フォーカスコントロールレンズ
- 電源:単3形アルカリ電池×3本
- 重量:約206g(電池含む)
- 保護等級:IP66 ●2m落下耐久



GT-702D 974308

CPシリーズ CP-77MF

- 明るさ:(Hi)400ルーメン チップタイプ白色LED
- 照射距離:(最大)122m チップタイプ赤色LED
- 点灯時間:約5.5~58時間
- 機能:ワイドビーム、無段階調光機能、可動式ヘッド、防滴仕様
- 配光システム:照射角固定 ワイドビーム
- 電源:専用リチウムポリマー充電電池3.7V 1,200mAh内蔵
- 重量:約60g(電池含む)
- 保護等級:IP54 ●1m落下耐久
- モーションセンサースイッチモード(手をかざすだけで消灯/点灯可能)



CP-77MF 974309

- コーン用品
- 工事保安灯
- 路面警告灯
- LED合図灯
- 警告灯
- 回転灯
- 矢印板
- 標識
- 看板
- 車両幕横断幕懸垂幕
- バリアード
- クッションドラム
- 安全保安用品
- 吹き流し
- 反射シートテープ類
- 安全装着品
- 車両関連用品
- LED製品
- 環境用品
- 土のう関連品
- 土木資材
- 防災用品

LEDトングライト(LEDハンディライト) 新開発の大光量LEDハンディライト。あらゆる過酷な環境でも使用することができます。

500ルーメンの大光量ライトです。防水・防塵・耐衝撃性が優れています。本体後方に赤色サブLEDを搭載しており、非常時に活躍します。

- サイズ:約φ59×32×長さ290mm
- 重量:約530g(電池含む)
- 光源:CREE XP-E R2ハイパワーLED×3灯、赤色LED×3灯
- 明るさ:500ルーメン ●最大照射距離:約200m
- 電源:単2アルカリ乾電池×3本(別売)、CR2032リチウム電池×2個(付属)
- 点灯時間:(Hi)6時間
- 耐塵・耐水仕様(IP44)
- 1m落下耐久

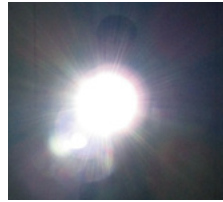

web上で
動画をご確認
いただけます。



TG-L300A 974401

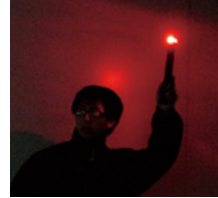

乾電池

LEDハンディライト 作業に役立つ強力なLEDライトです。また、夜間に被災した際にあなたの身の安全を守ります。

フラッシュライト TX-3000R

- サイズ:φ36.5×長さ158mm
- 重量:約224g(電池含む)
- 明るさ:3000ルーメン
- 最大照射距離:約250m
- 電源:専用リチウムイオン充電電池 3.7V 4,500mAh
- USB Type-C充電式
- 点灯時間:2~50時間
- 保護等級:IP66、IP67
- 2m落下耐久
- 付属品:専用充電電池、USB Type-Cケーブル(50cm)、ストラップ

チップタイプ
白色LED



TX-3000R 974311

フラッシュライト RX-344D

- サイズ:φ38.0×129.1mm
- 重量:約167g(電池含む)
- 明るさ:560ルーメン
- 最大照射距離:約247m
- 電源:単4形アルカリ電池×4本
- 点灯時間:2~47時間
- 保護等級:IP66
- 2m落下耐久
- 付属品:ストラップ、テスト用電池

チップタイプ
白色LED



乾電池



RX-344D 974312

フラッシュライト RX-332D

- サイズ:φ29.5×158mm
- 重量:約150g(電池含む)
- 明るさ:480ルーメン
- 最大照射距離:約152m
- 電源:単3形アルカリ電池×2本
- 点灯時間:2~37時間
- 保護等級:IP66
- 2m落下耐久
- 付属品:ストラップ、テスト用電池

チップタイプ
白色LED



乾電池



RX-332D 974313

フラッシュライト RX-386R

- サイズ:φ29.5×長さ141.8mm
- 重量:約177g(電池含む)
- 明るさ:900ルーメン
- 最大照射距離:約179m
- 電源:専用リチウムイオン充電電池 3.7V 2,800mAh
- USB充電式
- 点灯時間:7~80時間
- 保護等級:IP66
- 2m落下耐久
- 付属品:専用充電電池、Micro USBケーブル(50cm)、ストラップ

チップタイプ
白色LED



RX-386R 974314

フラッシュライト RX-304R

- サイズ:φ17.6×125.6mm
- 重量:約52g(電池含む)
- 明るさ:200ルーメン
- 最大照射距離:約45m
- 電源:専用リチウムイオン充電電池 3.7V 320mAh
- 点灯時間:2~16時間
- 保護等級:IP54
- 2m落下耐久
- 付属品:専用充電電池、Micro USBケーブル(50cm)、ペンクリップ

チップタイプ
白色LED



RX-304R 974315

フラッシュライト SNM-142D

- サイズ:φ14.8×136.7mm
- 重量:約54g(電池含む)
- 明るさ:200ルーメン
- 最大照射距離:約64m
- 電源:単4形アルカリ電池×2本
- 点灯時間:6.5時間
- 保護等級:IPX4
- 1m落下耐久
- 付属品:テスト用電池、ペンクリップ

チップタイプ
白色LED



乾電池



SNM-142D 974316

コーン
用品

工事
保安灯

路面
警告灯

LED
合図灯

警告灯

回転灯

矢印板

標識

看板

車両幕
横断幕
懸垂幕

バリアード

クッション
ドラム

安全保安
用品

吹き流し

反射シート
テープ類

安全
装着品

車両関連
用品

LED製品

環境用品

土のう
関連品

土木資材

防災用品

ピグ・油専用エコノミーマット

ピグブランドは高品質な製品を提供しています。

水は吸収せずに油のみを吸収するマットです。

- 明るい白色は、液体の漏れや、垂れ落ちがよく目立ちます。
- 水面に浮かべて、屋外での油漏れを回収します。
- 高い吸収性能のマットは吸収した液体を保持し、マットを持ち上げても垂れ落ちません。
- 均等に配置されたボンディングポイントがより多くの液体をすばやく吸収します。
- ミシン目が入っているので簡単にカットでき、無駄なくお使いいただけます。
- 3種類の厚みからお選びください。
- MAT-403AとMAT-454はディスペンサーボックス入り。
- MAT-403AとMAT-401Aは型式承認取得。

※ピグ(R)は米国ニューピグコーポレーションの登録商標です。

MAT-401A

MAT-403A



品番	サイズ	入り数/箱	吸収量
MAT-403A 823113	横510×縦380×厚さ3mm	100枚	約836mℓ/枚、約83.6ℓ/箱
MAT-415A 823114	横510×縦380×厚さ3mm	50枚	約836mℓ/枚、約41.8ℓ/箱
MAT-423A 823115	横510×縦380×厚さ1.5mm	200枚	約418mℓ/枚、約83.6ℓ/箱
MAT-426A 823116	横760×縦760×厚さ3mm	50枚	約2.5ℓ/枚、約125.4ℓ/箱
MAT-401A 823117	幅760mm×長さ45m×厚さ3mm	1巻/袋	約150.5ℓ/箱
MAT-454 823118	横510×縦380×厚さ2mm	100枚	約658mℓ/枚、約65.8ℓ/箱

ピグ・エコノミースキミングブーム

ピグ製品はISO14001など、環境保護に役立つ製品を提供します。

水面でも地上でも使用でき、油だけを吸収するためのソックスタイプの吸収材です。オイルを囲い込むことができます。

- 地表や水面から油を吸収し、水は吸収しません。
- 設置や回収が容易なロープと、複数のブームを連結するためのクリップとリングがついています。
- 飽和状態になってもブームは水面に浮いたままで、回収が容易です。
- 排水タンク、水処理及び沈殿池、沼、湖、河川などのご使用におすすめます。
- 丈夫なメッシュネットは紫外線にも耐えます。
- 長期間屋外で継続的にご使用される場合、2か月に1度、必ず点検してください。

※ピグ(R)は米国ニューピグコーポレーションの登録商標です。



品番	サイズ	入り数/袋	吸収量
BOM-406 823119	直径80mm×長さ3m	8本	約7.5ℓ/枚、約60ℓ/袋
BOM-405 823121	直径130mm×長さ3m	4本	約22.7ℓ/枚、約90.8ℓ/袋
BOM-304 823122	直径200mm×長さ3m	4本	約45.4ℓ/枚、約181.6ℓ/袋

ピグ・スキマーパルプ

サッと撒いて少量の油もすばやく吸収！スキミングブームと併用して使用することも可能です。

- 水は吸収せず、油のみを吸収する、撒くタイプの吸収材です。
- 必要量を調整できるので無駄がありません。
- 手の届かない場所や、ブームやピローが入り込めない狭い場所での油の回収に最適です。
- ピグ・エコノミースキミングブームやピグ・スキマーと併用するとより効果的です。



SA-8010 823123

- 入り数:約2.8kg/箱
- 吸収量:約28.2ℓ/箱

※ピグ(R)は米国ニューピグコーポレーションの登録商標です。

ピグ・ピート

100%天然成分で作られた油専用の吸収材です。

- 活性化されたピートモスを散布し、掃いてください。吸収された液体は漏れ出しません。
- 油のみを吸収し、水は吸収しません。屋外の地表での使用に最適です。
- 焼却可能です。
- 水面で使用すると洗んでしまいますので、水面でご使用になる場合は早めに回収してください。



PLP-404 823124

- 入り数:約5kg/袋
- 吸収量:約30ℓ/袋

※ピグ(R)は米国ニューピグコーポレーションの登録商標です。

コーン用品

工事保安灯

路面警告灯

LED合図灯

警告灯

回転灯

矢印板

標識

看板

車両幕横断幕懸垂幕

バリアード

クッションドラム

安全保安用品

吹き流し

反射シートテープ類

安全装着品

車両関連用品

LED製品

環境用品

土のう関連品

土木資材

防災用品

オイル吸着剤 油公害を無くし、地球環境を守る商品です。

ウォセップ

原油の流出、工場の含油排水は河川などの汚染の元凶です。オイルキャッチャーはこのような油公害から環境を守ります。

- サイズ:(ロール)幅100cm×厚さ0.45cm×長さ66m
(カット)横50cm×縦50cm×厚さ0.4cm
- 梱包単位:(ロール)1巻(25kg)/箱
(カット)100枚(6.25kg)/箱

機械の油漏れ時に

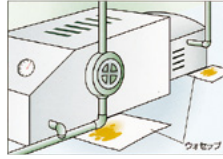

河川への油流出時に

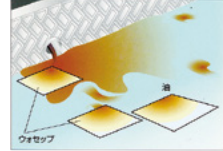

※その他の規格はお問い合わせ下さい。



WSP530R(ロール) 823111
WSP530C(カット) 823112

オイルゲーター

漏出した油を吸着し、微生物により分解処理します。
バイオ先進国アメリカが特許認定!
※AARC:米農務省推奨品
バクテリアがオイルを食べます。



舗装に漏れた作動油に現場で備蓄していたオイルゲーターをまき、油吸着させています。



OGR-12K 824111
●サイズ:(3層紙袋)横39
×縦15×高さ57mm
●12kg入り

オイルゲーター使用方法



1 廃油したら...



2 流出した油類に直接散布して下さい。



3 瞬時に吸着しますので、かき集めてください。



4 吸着完了。

ACライト 路面の油・水、その他の液体吸着材です。

吸い上げスピードが速いので、手間がかからず作業が早く終わります。

- 吸油量
10kg入り1袋を使った場合、約5mmの厚さで約4平方メートルほど散布できます。
- 充填かさ密度
約0.46~0.47kg/ℓ



AC-9 825111 (4.5kg袋・約9ℓ)
AC-20 825112 (10kg袋・約20ℓ)

近畿のみ取扱い

緊急用油液処理キット 水環境保全工事現場等の緊急対策用としての常備品。

天然繊維オイルキャッチャーを緊急用にまとめました。水を吸わず、油のみ吸着、漏れた油を海や川への流出を防ぎます。

- 油流出事故での回収作業、モーターや機械周り、オフィスと工場の間、タンクローリー等の漏油、厨房排水などの用途に適した商品です。

緊急用油液処理キット

- 大きな事故にも対応可能な大容量吸着キット
- 作業現場に設置して、安全意識の工場にも
- サイズ:幅1000×奥行330×高さ570mm
- キット合計吸着量:177ℓ
- 重量:7.7kg



OFKIT-L4 826111

- ショートタイプNK-4050
●サイズ:幅500×奥行40×高さ400mm
●60枚
- チューブタイプKT-100
●サイズ:φ70×高さ1200mm
●6枚
- バルクネット入りKB-500
●サイズ:幅500×高さ250mm
●2個
- ショートタイプSB-30PRO
●サイズ:幅300×奥行30×高さ300mm
●30枚
- 毛羽対策ロールタイプSBR-5PRO
●サイズ:幅500×巻5000mm
●2本

緊急用油液処理キット(小型)

- 工場、小型船、ガソリンスタンドでの油吸着に
- 万が一の災害、緊急時の油流出に
すばやく持ち出せるタイプ!
- サイズ:幅500×奥行330×高さ550mm
- キット合計吸着量:77ℓ
- 重量:3.5kg



OFKIT-S3 826112

- ショートタイプNK-4050
●サイズ:幅500×奥行40×高さ400mm
●36枚
- 毛羽対策ロールタイプSBR-5PRO
●サイズ:幅500×巻5000mm
●2本
- ショートタイプ(毛羽対策用品)SB-30PRO
●サイズ:幅300×奥行30×高さ300mm
●15枚

油液処理キット ミニ

- 現場や運搬中の突発的な流出に
- 持ち運びに便利なサイズ、緊急時にスピーディな対応が可能
- サイズ:幅330×奥行330×高さ550mm
- キット合計吸着量:46ℓ
- 重量:2.5kg



OFKIT-M4 826114

- ショートタイプNK-4050
●サイズ:幅500×奥行40×高さ400mm
●12枚
- チューブタイプKT-100
●サイズ:φ70×高さ1200mm
●2枚
- バルクネット入りKB-500
●サイズ:幅500×高さ250mm
●1個
- ショートタイプ(毛羽対策用品)SB-30PRO
●サイズ:幅300×奥行30×高さ300mm
●10枚

コーン用品

工事保安灯

路面警告灯

LED合図灯

警告灯

回転灯

矢印板

標識

看板

車両幕
横断幕
懸垂幕

バリアード

クッション
ドラム

安全保安用品

吹き流し

反射シート
テープ類

安全
装着品

車両関連
用品

LED製品

環境用品

土のう
関連品

土木資材

防災用品

亥旦停止(いったんていし) 既存の防獣対策用品と併用して利用するとより効果的です。

匂いに敏感な鹿・猪・イノブタの習性を利用! 刺激臭による忌避効果で寄せ付けません。

- 唐辛子成分などの臭いによる強力な忌避効果を発揮します。視覚と揺れで強力な忌避効果を発揮します。
- 一定間隔で吊るすだけです。設置がとても簡単です。 ●効果は長期間(約1年間)持続します。
- 人にも環境にもやさしい商品なので、安心して使用できます
- NEXCO(高速道路)やJR(鉄道)でも使用されており、効果は実証済みです。 ●特許取得済み(特許第4994408号)



亥旦停止 イノシシ用(50枚)

- サイズ:幅95×長さ500mm
- 取付間隔:1m以内



ITT-1 (50枚セット) 657221

亥旦停止 イノブタ用(50枚)

- サイズ:幅95×長さ500mm
- 取付間隔:1m以内
- 鈴付き



ITT-2 (50枚セット) 657222

亥旦停止 シカ用(50枚)

- サイズ:幅95×長さ1000mm
- 取付間隔:1.5m以内



ITT-3 (50枚セット) 657223

動物侵入防止網

フェンス下の隙間からの動物侵入を防止します。

- 導入事例:高速道路各社 ●材質:ステンレス製(亜鉛メッキタイプもございます)
- サイズ:(小)1000mm×225mm(100mm×50mm)
(大)1000mm×450mm(100mm×50mm)
※その他、特注サイズも製作できます。

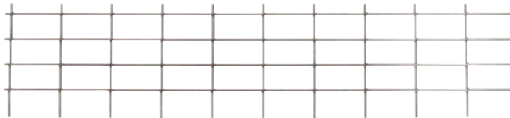

AML-ST1 (小) 657224

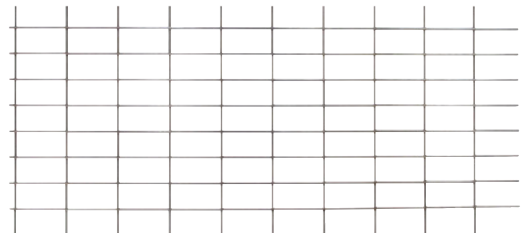

AML-ST2 (大) 657225

YKパック(アスファルト補修材)

不織布につめた小規模ポットホール用緊急補修材です。

- 容量:0.5kg×30袋/箱(15kg入)
※その他1.0kg×15袋、1.5kg×10袋、スティックタイプもございます。
- 袋ごと補修箇所に詰め、通行車両の荷重による自然転圧で固まります。交通開放後の骨材の飛散がありません。
- 最小限の交通規制、信号待ちの間で補修可能です。
- 短時間で補修可能な為、作業者への安全性が評価され高速道路で多数の使用実績をもちます。
- 臭いがほとんどなく、倉庫や車内に刺激臭が充満しない。
- 品質保持期間:2年



単品イメージ



施工後イメージ



YK-P15K(05) 657337

TOKE・パック(全天候型ポットホール補修材)

天候に左右されないポットホール用補修材です。

- 容量:0.5kg×20袋/箱(10kg入)
- 小袋寸法:130×210×10mm
- ポットホール内が乾燥している場合、ジョウロ等で散水してください。
- 雨の日など路面が濡れていても施工できます。
- A5サイズの袋状で、スコップを使わず片手で施工作業することができます。
- 敷き並べ後は、足で踏み固めるだけで、転圧機械は必要ありません。
- タックコートやプライマーは必要ありません。
- 袋は水で溶けるため、廃棄物の出ない環境にやさしい製品です。
- 梱包材は水分により融解します。
軍手が濡れている場合は素早く作業してください。
- 品質保持期間:6ヶ月程度



単品イメージ



TOK-P10K(05) 657338

アスファルトピッチ(アスファルト補修材)

穴に埋めて踏むだけ!! 道路・駐車場などのひび・陥没に使用する踏み固めるだけのアスファルト補修材です。雨天時でもOK!!

- 容量:5kg(20kgもございます)
- 使用目安:5kgで500mm角×深さ10mm施工可能です。
- 品質保持期間:1年(冷暗所保管)



SDP-5U 657321



セメコンスーパー

コンクリートの4倍の強度! 約15分で硬化する補修材です。

- 容量:20kg(5kgもございます)



SDC-20U 657331



コーン用品

工事保安灯

路面警告灯

LED合図灯

警告灯

回転灯

矢印板

標識

看板

車両幕横断幕懸垂幕

バリアード

クッションドラム

安全保安用品

吹き流し

反射シートテープ類

安全装着品

車両関連用品

LED製品

環境用品

土のう関連品

土木資材

防災用品

土のう袋・フレコンバック

土のう袋

- オーソドックスな土のうです。
- サイズ:横480×縦620mm
- 材質:ポリエチレン ●入数:400枚



WPD-W1(白) 704511

強力士のう

- 長中期工事の使用に最適な土のうです。
- サイズ:横480×縦620mm
- 材質:ポリエチレン ●入数:400枚



WPD-W2(白) 704111

UVクリア土のう(半透明)

- 重量物を入れる時に便利な強力タイプ。
- サイズ:横480×縦620mm
- 材質:ポリエチレン、UV材
- 入数:200枚



WPD-W3(クリア) 704112

トラ土のう袋

- 注意喚起に役立つ土のうです。
- サイズ:横480×縦620mm
- 入数:200枚



WPD-T1(黄/黒) 704513

OD土のう(国産)

- 自衛隊、林野庁などで使用されています。
- 緑に溶け込む色が環境美化に役立ちます。
- サイズ:横480×縦620mm
- 入数:200枚



WPD-OD1 704516

UVブラック土のう

- 国産土のうで高い耐候性(約3年)を実現。
- サイズ:横480×縦620mm
- 材質:ポリエチレン ●入数:200枚



WPD-W3BK 704116

スーパーUV土のう

- 中期的(約2年)対応性能があるUV土のう。
- サイズ:横480×縦620mm
- 材質:ポリエチレン ●入数:200枚



WPD-SP2(白) 704117

ガラ袋

- 土のう袋よりも大きいサイズなので、資材・廃材の回収運搬や保管に最適です。
- サイズ:横600×縦900mm
- 入数:200枚
- 透明ガラ袋もございます。



WPD-GD1 704113

(登録番号 CG-140008-A)



登録済み製品

UVブラックマクラ土のう

- 紫外線劣化防止材(UV)を添加した黒い枕土のうです。
- 国産
- サイズ:横900×縦300mm ●入数:200枚

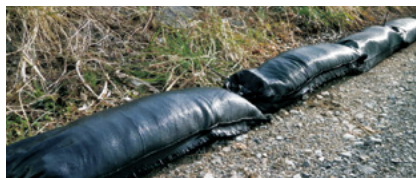

WPD-W3K(黒) 704118

スーパー土のう

- スーパー土のうには、口部下25cmの所にブラックのラインが入っています。そのラインまで砂を入れると約25kg入るという目安となります。



- サイズ:横480×縦620mm
- 入数:200枚
- 国産

WPD-SP1(白) 704512

枕土納袋

- 細長い土のう袋で砂などを入れて、重しとして使うのに適しています。
- サイズ:横250×縦900mm
- 入数:200枚



WPD-PD1 704517

植生土納袋

- 植物の種子が付着しており中に土を入れてしばらく外に置いておくと草が生えてきます。季節を問わず使用できます。
- サイズ:横480×縦620mm
- 入数:200枚



WPD-G1 704515

PP強力カラー土納袋

- カラフルなカラー土のう袋です。
- サイズ:横480×縦620mm
- 入数:200枚 ●打ち込み本数12×12



WPD-W12B(青) 704521

WPD-W12R(赤) 704522

WPD-W12Y(黄) 704523

WPD-W12G(緑) 704525

ビービーワーカー 土のう専用袋詰め器です。

- 作業時間を大幅に短縮でき、均一土量で土のうを製作できます。
- 材質:ABS樹脂 ●組み立て式
- 大型土のう用もございます。
- 土のう移動器もございます。



BBW-4 704311

- 540×高さ280mm ●重量:約5kg

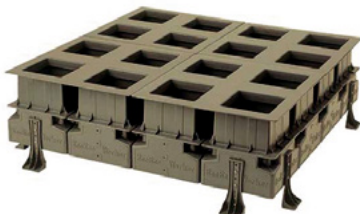

BBW-16 704312

- 1080×高さ280mm ●重量:約20kg

B.B.Wハッカー

- 袋詰めした土のうの移動や運搬がスムーズに行えます。ビービーワーカーと併用すると更に作業効率がアップします。



BBW-H 704313

コーン用品

工事保安灯

路面警告灯

LED合図灯

警告灯

回転灯

矢印板

標識

看板

車両幕
横断幕
懸垂幕

バリアード

クッション
ドラム

安全保安用品

吹き流し

反射シート
テープ類

安全
装着品

車両関連
用品

LED製品

環境用品

土のう
関連品

土木資材

防災用品

フレコンバック(コンテナバック)

大量の砂や土砂などを運んだり、移動させたり、また積み上げて土留めとして使うのに適しています。

- 反転ベルト付きや排出口付きなど、様々なタイプがございます。 ●抜群の強度があり、作業性が向上します。
- 土木、災害対策に利用される製品です。 ●材質:ポリプロピレン ●入数:10枚

角型(1トン用)

- サイズ:約 □860 ×高さ2000mm

WPD-CB1 705561

丸型A(1トン用)

- サイズ:約 φ1100 ×高さ2430mm

WPD-CB2 705562

丸型B(1トン用)

- サイズ:約 φ1100 ×高さ1880mm

WPD-CB3 705563

丸型C(全開排出口付)

- サイズ:約 φ1100 ×高さ2630mm

WPD-CB4 705564



ターピー耐候性大型土のう

土木専用の高耐候・高強度な大型土のうです。

- 寒冷地等零下で使用可能。
- セメント等のアルカリ性や酸性の現場でも使用可能。
- 原糸から製袋迄の一貫生産により、品質が安定。
- サイズ:φ1100×1100mm ●注入口サイズ:φ1100×800mm ●容量:1㎡
- 最大充填質量:20kN/㎡ ●材質:ポリプロピレン製 ●入数:10枚

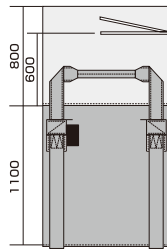

100KT(1年対応) 704119

300KT(3年対応) 704120

耐候ブラックフレコン

長期間対応する大型土のう。

- サイズ:約 φ1100×高さ1100mm
- 材質:UV剤配合PP ●容量:1m³
- 耐候性能:約1年 (耐候性試験:300時間クリア)
- 入数:10枚



BK300H(1年対応) 705568

吸水土のう(土NO袋)

土のいない、水だけで膨らむ、緊急用土のう袋です。いざという時、土がない都市部でのゲリラ豪雨対策に好適です。

- 膨らませるときは水に浸すだけ、3分以内で15~20kgまで膨張。
- 後始末が容易、マルメルト(別売り)で分解処理、使いやすさ抜群。
- 材質:(袋本体)不織布 (吸水剤)吸水性ポリマー (滑り止め)天然ゴム

土NO袋 標準型

- サイズ:横400×縦600mm
- 重量:(吸水前)0.35kg (吸水後)15kg
- 入数:50枚

WPD-M700 705541



土NO袋 新箱型

- サイズ:横300×縦500×高さ200mm (内寸:横100×縦200×高さ190mm)
- 重量:(吸水前)0.38kg、(吸水後)20kg ●入数:50枚

WPD-M732 705542



吸水前の土NO袋(約350g)を20cm以上の水槽等に入れ、全体をよく揉みほぐすと、約3分で15~20kgまで膨張します。

吸水土のう(ウォーターゲルbag)

「吸水速度が早い」「緊急時すぐ使える」「地球に優しい」三拍子揃った土のうです!

- 吸水樹脂に水が接触すると常温で5分~10分位で膨張して自重の約50倍の重量になります。
- 用途:家屋への浸水防止、防災現場の水対応、地下施設への流水防止、崖崩れ防止など。



WPD-#1500 704514

- サイズ:600×350×25mm
- 入数:50枚

WPD-#2000 704518

- サイズ:600×400×30mm
- 入数:40枚

WPD-#3000 704519

- サイズ:700×500×30mm
- 入数:30枚

バリケード

クッション
ドラム

安全保安
用品

吹き流し

反射シート
テープ類

安全
装着品

車両関連
用品

LED製品

環境用品

土のう
関連品

土木資材

防災用品

ラバー土のう

突然の豪雨、建設現場、工事現場、事務所、工場の浸水対策に迅速な施工ができます。

- 土詰め作業などがなく、迅速な施工ができます。
- 積み重ね保管でき、耐候性に優れ何度でも使用可能。
- 特殊連結式で隙間がなく簡単に施工できます。
- 環境に優しいリサイクルゴムを使用。
- 付属する止水マットと敷いてご使用ください。
- サイズ:(本体)幅400×奥行200×高さ300mm
(止水マット)幅400×奥行200mm
- 重量:(本体)約16kg
(止水マット)約70g
- 材質:(本体)合成ゴム
(止水マット)発泡合成ゴム



WPD-RB16 705545



【ラバー土のう 注意事項】

- ※天気予報や警報などを確認し、前もって余裕のある作業を行ってください。また警報によっては避難を想定した行動が必要です。
- ※ラバー土のうは仮設の簡易的に止水するものであり、完全に水の侵入を防ぐことを保証するものではありません。
- ※水の勢い、施設場所の平滑性、施工状態などの条件によっては十分な効果が得られない場合があります。
- ※戸やシャッターのない、開かれた門柱間などのオープンスペースに施工する場合、水圧によりラバー土のう連結体が奥行き方向にたわむ場合があります。
- ※本商品は、リサイクル材料(ラバー土のう)や廃棄予定資材(止水マット)を使用しておりますので、表面状態は均一でない場合がありますが性能には影響ありません。

オプション品 (別売)

水勾配スペーサー (2%勾配)

※2本セット



ラバー土のうの溝部分に合わせ、水勾配スペーサーを貼り付けます。



水勾配スペーサーなし

水勾配スペーサーあり

水タンクにもなる水のう袋 7枚入

土、砂不要の水のう袋です。家屋の浸水防止、流水防止の水路誘導、車庫の浸水防止などに使え、使用後は水を捨てるだけで後処理も簡単です。緊急時に飲料水用の水タンクとしても使える食品衛生適合品です。

- 1個当たり幅25cmを止水でき、1段積みで水位7.5cm、2段積みで水位15cmに対応できます。
- 飲料水用のタンクとしても使えます。
- 水を注ぐだけで使え、使用後の排水も土のうと比べて簡単に使えます。
- サイズ:(使用前)約幅360×奥行32×高さ520mm、(注水時)約幅300×奥行120×高さ450mm
- 重量:約80g
- 材質:(本体)PP・PA樹脂、(キャップ)PP樹脂・エラストマー
- 入り数:7枚



WPD-2907 705546



水害防止パネル 備えあれば

家屋や建物・商業施設、マンションのエントランス、出入口、シャッター前等の浸水防止対策に、簡単にらくらく設置。突然の豪雨でも大切な家屋を守ります。

- 突然の豪雨時の浸水対策として、軽量(1枚当たり2.3Kg)でスピーディーに設置が可能。
- ジョイント式なので工具が不要で組み立てて地面に置くだけOK。
- 持ち手がついて持ち運びが便利。
- 不要時は場所を取らずたたためてコンパクトに収納。
- 繰り返しご利用いただけます。
- サイズ:約幅700×奥行400×高さ500mm厚さ3mm
- 重量:2.3kg
- 材質:ポリエチレン
(重なり部分にEPDMゴムスポンジを貼っています)
- 色:ブルー
- 入数:3枚
- 付属品:専用クリップ9個、補強用クリップ3本



折りたたんで持ち運びが簡単



念のため土のう・水の入ったペットボトルなどの重しやロープで固定することをお勧めします。

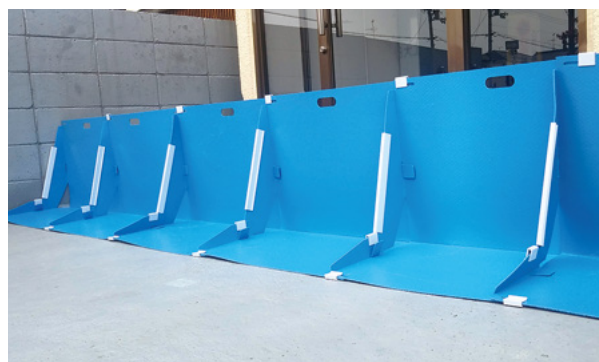

WAN1-4954 705547

【備えあれば 注意事項】

- ※津波・高潮発生時には設置しないでください
- ※設置場所はコンクリートやタイル等、突起物がない平面な場所にてご使用ください
- ※本商品は軽度の浸水を想定した水害防止パネルの為、使用条件や災害状況により水が漏れる場合があります
- ※その場合はビニールシートや漏水テープでの対応をお願い致します。
- ※備えあれば冠水した水の重みで止水されるようになっております。
- ※風が強い時は飛ばされる危険性があり、重りを乗せるか建物と固定するなどの処置をしてください
- ※使用後は全体を水で洗い、乾燥させて収納してください。
- ※直射日光のあたる場所や高温多湿な場所での保管は避けてください

コーン用品

工事保安灯

路面警告灯

LED合図灯

警告灯

回転灯

矢印板

標識

看板

車両幕
横断幕
懸垂幕

バリアード

クッション
ドラム

安全保安用品

吹き流し

反射シート
テープ類

安全
装着品

車両関連
用品

LED製品

環境用品

土のう
関連品

土木資材

防災用品

アルミはしご(一連/二連)

●頑丈で使いやすいアルミ製

FS-0116(一連)

830421

●長さ:約4.2m



FS-0117(二連)

830422

●長さ:約7.2m

アルミ洗車作業台

●サイズ:(高さ)910mm、(天板)950×280mm
●折りたたみ式

FS-0124

830430



アルミ作業台(足場台)

●開き止めユニット部分にロック機構を装備した足場台です。
●仮設工業会認定合格品
●最大使用重量:150kg
●サイズ(天場)500×1563mm(天場高さ)1.37~1.8m
●収納方法:折り畳み式
●脚ジャスト:5センチピッチ
●天場踏面:プレス式ノンスリップ加工



DXA-18BT

830431

トラック用アルミステップ

●サイズ:幅320mm(ステップ内280mm)×高さ900mm
●引っ掛け幅:65mm
●耐荷重:120kg
●その他、大型車、軽トラ用や幅広、背高タイプもご用意しております。

TGH-3-900(手すり棒無し)

830432

TGH-3S-900(手すり棒付き)

830433



プラチェーン

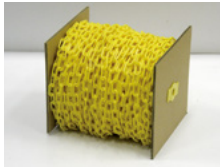

BOC-P6Y(黄) 636542

●サイズ:φ6mm×100m

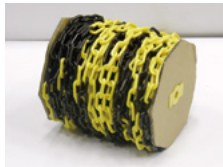

BOC-P8Z(トラ) 636543

●サイズ:φ8mm×100m

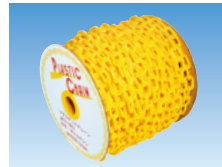

BOC-P6Y50(黄) 636545

●サイズ:φ6mm×50m

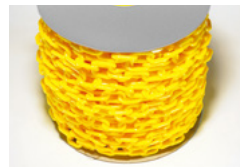

BOC-P8Y50(黄) 636546

●サイズ:φ8mm×50m

プラスチックチェーン

軽さと色の鮮やかさが特徴のチェーンです。展示会や工事現場の誘導用に最適です。

●線径は6mm・4mm。長さ100m巻もございます。
●吊り下げ用としてはご使用にならないでください。

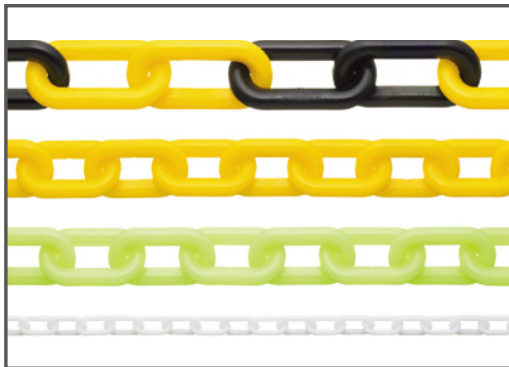

プラスチックチェーン(φ8×30M)

●サイズ:φ8mm×30m BOC-80T(トラ) 636611
●サイズ:φ8mm×30m BOC-80Y(黄) 636612
●サイズ:φ8mm×30m BOC-80FY(蛍光) 636613
●サイズ:φ8mm×30m BOC-80W(白) 636614

※その他のサイズも
ございます。

プラスチックチェーン用パーツ ●線径:φ8mm



BOC-SF80

636615 ●Sフック



BOC-QJ80

636616 ●クイックジョイント



BOC-SC80

636617 ●スクリュージョイント

高輝度蓄光チェーン

太陽光やLED照明の光を蓄えて、暗闇で約6時間
光り続けるチェーンです。

●サイズ:φ6mm×25m ●引張強度:25kg以上 ●発光色:グリーン
●輝度(20分後):103mcd/m² ●材質:HDPE(高密度ポリエチレン)・蓄光材
●コンピタイプは蓄光と黄色が約50cm間隔で交互に並んでおり、日中の
視認性も抜群です。

BOC-L625(蓄光タイプ) 901201

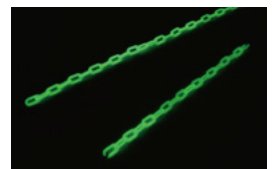

(登録番号 TH-150012-A)

NETIS
登録済み製品

コーン
用品

工事
保安灯

路面
警告灯

LED
合図灯

警告灯

回転灯

矢印板

標識

看板

車両幕
横断幕
懸垂幕

バリアード

クッション
ドラム

安全保安
用品

吹き流し

反射シート
テープ類

安全
装着品

車両関連
用品

LED製品

環境用品

土のう
関連品

土木資材

防災用品

草刈り飛散ガード

道路や公園での草刈り作業で、刈払機による異物の飛散を防止します。

- アルミ製で軽いため楽に作業でき、さらに簡単に折り畳みできるので持ち運びや収納に便利です。
- ネットは交換が可能です。
- サイズ:(1521K)幅2100×高さ1500mm
(折り畳み時は幅1050mm)
(1827K)幅2700×高さ1800mm
(折り畳み時は幅1350mm)
- 重量:(1521K)約5.2kg
(1827K)約6.6kg

HBE-1521K 737520
HBE-1827K 737521



キャスター付きなので持ち上げなくても横へ移動できます。



折りたたみ式飛散防止ネット(サクサク)

舗装修繕やマンホール高調整などで発生するはつりガラの飛散を防ぎます。

- はつり工事、土木工事、舗装工事、マンホール工事、草刈作業等にオススメです。
- 簡単に折り畳みできるので持ち運びや収納に便利です。
- サイズ:(使用時)幅4040×高さ1020×奥行300mm
(収納時)幅1020×高さ1050×奥行100mm
- 重量:約15.4kg
- 材質:(フレーム)鉄、(ネット)樹脂
- オプション:転倒防止ウェイト、防音シート

IS110B 737522



飛散防止ゲート

はつり工事、除草工事、塗装工事、吹付工事など飛散防止に役立ちます。

規格	サイズ	品番
2面タイプ	幅1250(×2面)×高さ1200mm	HBN-G125 737511
	幅1250(×2面)×高さ1500mm	HBN-G150 737512
3面タイプ	幅1250(×3面)×高さ1200mm	HBN-3G125 737514
	幅1250(×3面)×高さ1500mm	HBN-3G150 737515

※ご希望のサイズ・シートにて製作できます。(1面タイプもOK)



ブルーシート

薄手タイプと厚手タイプ(#3000)がございます。

- #2000もございます。
- その他のサイズは別途お問い合わせ下さい。
- 原寸とは多少異なります。

薄手タイプ

- サイズ:3.6×5.4m
FPC-540BT 690511
- サイズ:5.4×7.2m
FPC-720BT 690512
- サイズ:10×10m
FPC-100BT 690513

厚手タイプ(#3000)

- サイズ:3.6×5.4m
FPC-540B 690514
- サイズ:5.4×7.2m
FPC-720B 690515
- サイズ:10×10m
FPC-100B 690516



白防災シート(2類) 環境整備を万全にするために適したシートです。

火源に接しても容易に燃え上がらず、着火しても燃え広がりません。

- 建築土木現場での養生、可燃物類置き場での雨水対策、倉庫間仕切り、模擬店など野外作業などにご使用ください。



防災ラベル



- サイズ:1.8×3.4m ●入数:10枚
FPF-340W 693511
- サイズ:1.8×5.1m ●入数:10枚
FPF-510W 693512
- サイズ:1.8×5.4m ●入数:5枚
FPF-540W 693513
- サイズ:3.6×5.4m ●入数:5枚
FPF-365W 693514
- サイズ:5.4×7.2m ●入数:3枚
FPF-547W 693515
- サイズ:10×10m ●入数:1枚
FPF-1001W 693516
- サイズ:0.94×50m ●入数:1本(原反)
FPF-0945W 693517
- サイズ:1.88×50m ●入数:1本(原反)
FPF-1885W 693518

※その他のサイズは別途お問い合わせ下さい。

コーン用品

工事保安灯

路面警告灯

LED合図灯

警告灯

回転灯

矢印板

標識

看板

車両幕
横断幕
懸垂幕

バリアード

クッション
ドラム

安全保安用品

吹き流し

反射シート
テープ類

安全
装着品

車両関連
用品

LED製品

環境用品

土のう
関連品

土木資材

防災用品

非常食(アルファ米)

災害時に必要となる保存食品です。本当においしくて種類も豊富。

※当社掲載の非常食(アルファ米)は、全て国産米を使用しています。また、米トレーサビリティ法に基づいて、産地情報、製造、販売に至る全行程で記録の作成ができる体制になっております。

根菜ご飯

- 内容量:100g(出来上がり約250g)
- 賞味期限:5年
- 入数:20食・50食/ケース
- ※ケース単位の販売となります



FMR31034A 920138
※1食分

チャーハン

- 内容量:100g(出来上がり約250g)
- 賞味期限:5年
- 入数:20食・50食/ケース
- ※ケース単位の販売となります



FMR31039Z 920139
※1食分

白飯

- 内容量:100g(出来上がり約260g)
- 賞味期限:5年
- 入数:20食・50食/ケース
- ※ケース単位の販売となります



FMR31014A 920140
※1食分

五目ご飯

- 内容量:100g(出来上がり約260g)
- 賞味期限:5年
- 入数:20食・50食/ケース
- ※ケース単位の販売となります



FMR31032A 920141
※1食分

ドライカレー

- 内容量:100g(出来上がり約240g)
- 賞味期限:5年
- 入数:20食・50食/ケース
- ※ケース単位の販売となります



FMR31033A 920142
※1食分

野菜ピラフ

- 内容量:100g(出来上がり約250g)
- 賞味期限:5年
- 入数:20食・50食/ケース
- ※ケース単位の販売となります



FMR31038Z 920143
※1食分

わかめご飯(100g)

- 内容量:100g(出来上がり約260g)
- 賞味期限:5年
- 入数:20食・50食/ケース
- ※ケース単位の販売となります



FMR31022A 920144
※1食分

梅じゃこご飯

- 内容量:100g(出来上がり約260g)
- 賞味期限:5年
- 入数:20食・50食/ケース
- ※ケース単位の販売となります



FMR31012A 920145
※1食分

青菜ご飯

- 内容量:100g(出来上がり約260g)
- 賞味期限:5年 ●入数:20食/ケース
- ※ケース単位の販売となります



FMR31011A 920146
※1食分

カルボナーラ

- 内容量:63.8g(出来上がり約214g)
- 賞味期限:5年 ●入数:20食/ケース
- ※ケース単位の販売となります



FMR51000A 920147
※1食分

ペペロンチーノ

- 内容量:56.3g(出来上がり約206g)
- 賞味期限:5年 ●入数:20食/ケース
- ※ケース単位の販売となります



FMR51001A 920148
※1食分

きのこパスタ(デミグラス風味)

- 内容量:59.9g(出来上がり約210g)
- 賞味期限:5年 ●入数:20食/ケース
- ※ケース単位の販売となります



FMR51002A 920149
※1食分

白飯(炊き出し用)

- サイズ:幅335×奥行345×高200mm
- 内容量:5kg ●約50人分
- 賞味期限:5年



FMR34005 920151

五目ご飯(炊き出し用)

- サイズ:幅335×奥行345×高200mm
- 内容量:5kg ●約50人分
- 賞味期限:5年



FMR34015 920152

梅じゃこご飯(炊き出し用)

- サイズ:幅335×奥行345×高200mm
- 内容量:5kg ●約50人分
- 賞味期限:5年



FMR34011 920153

わかめご飯(炊き出し用)

- サイズ:幅335×奥行345×高200mm
- 内容量:5kg ●約50人分
- 賞味期限:5年



FMR34012 920154

志布志の水

- 賞味期限:5年
- ※ケース単位の販売となります



WSB-20 920163 ※1本分
●2000ml
●入数:6本

WSB-5 920164 ※1本分
●500ml
●入数:24本

生命(いのち)の水

- 賞味期限:10年
- ※ケース単位の販売となります



WAS-15 920161 ※1本分
●1500ml
●入数:10本

WAS-5 920162 ※1本分
●500ml
●入数:24本

生命(いのち)のパン

- 賞味期限:5年 ●内容量:4号缶(2個入)100g
- 入数:24個/ケース ※ケース単位の販売となります



PAS-1(オレンジ) 920171 ※1食分

PAS-3(チズェール) 920173 ※1食分

PAS-4(ホワイトチョコ & ストロベリー) 920170 ※1食分

コーン用品

工事保安灯

路面警告灯

LED合図灯

警告灯

回転灯

矢印板

標識

看板

車両幕
横断幕
懸垂幕

バリエード

クッション
ドラム

安全保安用品

吹き流し

反射シート
テープ類

安全
装着品

車両関連
用品

LED製品

環境用品

土のう
関連品

土木資材

防災用品

ローラーバッグ防災サバイバルセット

- サイズ:幅340×奥行390×高さ530mm ●重量:約2.4kg
- 材質:ポリエステル・PE・ステンレススチール・PP・ポリエステル綿
- 各所に反射テープを付けているので夜間の視認性も抜群です。
- 背負う、持つ、転がすの3wayで使えます。 ●携帯用トイレも付属。

【内容物】

バッグ、ダイナモラジオ、軍手、ホイッスル、ロープ3m、アルミボンチョ、非常用ブランケット、給水タンク3L、保存水500ml×3本、マジックライス×3食、カンパン、グルーミングセット、救急セット(収納ポーチ・絆創膏・包帯・コットンパフ・綿棒・救急手引)、スチーム シェフ3回分、紙皿、サララップ15m、布テープ、非常用スリーピングバッグ、携帯用ミニトイレ、レスキューシート、防災用ウェットティッシュ、コンパクトエアーマット、防災チェックリスト



BR-903N
830171

背負う、持つ、転がすの3wayで使えます。



※状況によって画像のものとは異なる同等品となる場合がございます。
バッグも画像のものから変更される場合がございます。

防災37点セット

- サイズ:幅390×奥行300×高さ275mm ●重量:約600g
- 被災時に必要37点を厳選しました。
- リュックはネイビー、レッド、ブラックの3カラーをご用意しました。

【内容物】

リュック、ダイナモラジオライト、軍手、ホイッスル、ロープ3m、アルミボンチョ、非常用ブランケット、給水タンク3L、保存水500ml×3本、マジックライス×3食、カンパン、救急ポーチセット、グルーミングセット、食品加熱セット3回分、紙皿、サララップ15m、布テープ、非常用スリーピングバッグ、携帯トイレ、レスキューシート、防災用ウェットティッシュ、コンパクトエアーマット、防災チェックリスト



BR-921N
830172

ロゴには反射素材を使用

※状況によって画像のものとは異なる同等品となる場合がございます。
バッグも画像のものから変更される場合がございます。

災害救助用毛布(真空パック)

マイクロファイバーニューマイヤー毛布

- サイズ:約1550×2000mm以上
- 重量:約860g
- 材質:ポリエステルフィラメント100%



GP-MF1520 933112

難燃フリース毛布

- サイズ:約1500×2100mm以上
- 重量:約1kg
- 材質:ポリエステルフィラメント100%



GP-NF1521 933113

非常用携帯アルミブランケット

- サイズ:(本体)約1400×2100mm (パッケージ)115×170×35mm
- 重量:約90g
- 材質:アルミ蒸着ポリエステル



ABO-09 934113

エアマット1800

- 軽量でコンパクトに畳めます。
- サイズ:約1800×590mm
- 重量:230g
- 対荷重:約150kg(目安)
- 材質:ポリエチレン



ABO-1800 934116

プレスタオル(トランプ型)

- 白のフェイスタオルをトランプサイズに圧縮しました。
- 手でほぐすか、水につけてほぐしてご使用下さい。
- サイズ:
(圧縮本体)約95×65×12mm
(タオル)340×850mm



PRE-T 920317
●入数:200

非常用圧縮セット(軍手とタオル)

- サイズ:(圧縮本体)約95×65×26mm (タオル)340×850mm
- 材質:(軍手)ポリエステル、綿、その他



HAS-GT 920311
●入数:150

非常用圧縮3点セット

- Tシャツ、軍手、タオルを小さく圧縮しました。
- サイズ:(圧縮本体)約100×140×22mm (タオル)340×850mm
- TシャツのサイズはLとなります。



HAS-3 920312
●入数:75

非常用圧縮下着セット

- Tシャツ、ブリーフを小さく圧縮。非常用として最適。
- サイズ:(圧縮本体)約110×70×26mm
- Tシャツ・ブリーフのサイズはLとなります。



HAS-B(男性用)
920313
●入数:100
HAS-G(女性用)
920314
●入数:100

非常用圧縮7点セット

- バスタオル、Tシャツ、タオル、軍手、スリッパ、巾着袋、さらし(1m)の7点を1つに圧縮しました。
- サイズ:(圧縮本体)約130×290×35mm (タオル)340×850mm
- TシャツのサイズはLとなります。



HAS-7 920315
●入数:20

非常用10点セット

- バスタオル、Tシャツ、タオル、軍手、スリッパ、巾着袋、さらし(1m)、レジャーシート、ミニ石鹸、簡易トイレの10点を1つに収録しました。
- サイズ:(圧縮本体)約195×315×45mm (タオル)340×850mm
- TシャツのサイズはLとなります。



HAS-10 920316
●入数:10

ルミカライト(防災用化学発光体ライト)

- 折るだけでスティックの中で化学反応を起こし、明るく周囲を照らしてくれる防災用簡易ライト。
- 火、電気、ガスなどが不要で発熱しない安全な光です。
- サイズ:φ15×180mm
- 発光時間:10~12時間



EGL-Y-1 (1本入り) 920321
●入数:12
EGL-Y-3 (3本入り) 920322
●入数:20

コーン用品

工事保安灯

路面警告灯

LED合図灯

警告灯

回転灯

矢印板

標識

看板

車両幕
横断幕
懸垂幕

バリケード

クッション
ドラム

安全保安用品

吹き流し

反射シート
テープ類

安全
装着品

車両関連
用品

LED製品

環境用品

土のう
関連品

土木資材

防災用品

コーン用品

工事保安灯

路面警告灯

LED合図灯

警告灯

回転灯

矢印板

標識

看板

車両幕
横断幕
懸垂幕

バリケード

クッション
ドラム

安全保安用品

吹き流し

反射シート
テープ類

安全
装着品

車両関連
用品

LED製品

環境用品

土のう
関連品

土木資材

防災用品

セーフティトイレ ワンパック40・50

- 1回分を詰め合わせた簡易トイレセットです。
- 50回分のみ消臭袋と洋式トイレ用受け袋付き。
- MT-OP50内容:抗菌性凝固剤(高分子ポリマー)×50袋
排便袋(PE製・洋式トイレサイズ・黒色)×50枚
集約用大型消臭袋×5枚、洋式トイレ洋受け袋×2枚



MT-OP50 935132 ●50回分

セーフティトイレ デラックス43

- 1回分を43個詰め合わせた簡易トイレセットです。
- セット内容:集約用大型消臭袋×5枚
洋式トイレ洋受け袋×2枚、ポケットティッシュ×2個
簡易ポンチョ×2個



MT-DX43 935133 ●43回分

レモン&シュガーの
かわいいアイテムが
含まれています。

セーフティトイレ オフィス100

- 1回分を100個詰め合わせた簡易トイレセットです。
- サイズ:幅800×奥行650×高さ90mm ●約2.5kg
- セット内容:抗菌性凝固剤×100袋
排便袋(黒・650×500mm)×100枚
大型処理袋(650×800mm)×10枚



MT-OF100 935134 ●100回分

レモン&シュガー 非常用簡易トイレ10

- 1回分を10個詰め合わせた簡易トイレセットです。
- セット内容:抗菌性凝固剤×10袋
排便袋(黒・650×500mm)×10枚
持ち帰り処理袋(白)×10枚、
口止めバンド×10本、
簡易目隠しポンチョ
(フリーサイズ)×1枚、
ポケットティッシュ×1個



MT-LAS10 935135 ●10回分

マイルットミニ1(携帯用トイレ)

- サイズ:140×85mm
(ポケットティッシュサイズ)
- セット内容:抗菌性凝固剤×1袋、排便袋×1袋



MLM-1 937111 ●1回分

ペンリー袋(3袋入)

- ご家庭のトイレ・ポータブルトイレなどに使えます。
- 蓄便袋、持ち帰り袋、便凝固殺菌剤のセットです。
- サイズ:(蓄便袋)約幅680×高さ500mm
(パッケージ)約幅160×奥行15×高さ225mm
- 重量:約160g
- 入数:60個/ケース

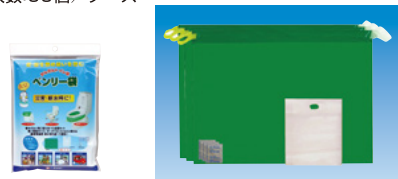

BI-60-3 935115

マイルットミニ Sシリーズ(携帯用トイレ)

水が出なくてもすぐ使える簡易トイレセットです。
抗菌性のある凝固剤で、排泄物をしっかり処理することができます。

- 1回わずか7gの凝固剤だけで対応可能で、100回・500回分のセットでも
収納場所に困らず、非常袋にもコンパクトに収納できます。
排泄後、凝固剤を入れればみるみるうちにゲル状に固まり、後は袋を閉じて可燃
ゴミとして処分できます。
- 抗菌性のある凝固剤は大腸菌や黄色ブドウ球菌など食中毒の原因菌、アンモ
ニア臭の発生を防ぐので衛生的に使用できます。

MLM-S100 937113

- 100回分
およそ20~30人/1日分

MLM-S500 937114

- 500回分
およそ100~150人/1日分



ダブル抗菌・消臭 災害時の緊急トイレ100回分

抗菌・消臭機能で、尿などの排泄物をすばやく固めて密閉し、
災害時に悪化しやすい衛生環境や悪臭対策のお役に立ちます。

- 凝固剤に抗菌性・消臭性があり、トイレをした後の臭いを抑えることができます。
- 凝固剤は1袋(約7.5g)で約400mlの尿をゼリー状に固められます。
- 消臭処理袋付なので、臭いを逃しません!
- サイズ:(個装サイズ)幅240×奥行220×高さ150mm、(汚物袋)幅800×高さ650mm、
(消臭消臭袋)幅170×高さ350mm
- 重量:約2.5kg
- 材質:(凝固剤)高分子吸水樹脂、
(汚物袋・処理袋)PE樹脂
- 使用回数:100回

KBO-28100 935116



ユニットイレ安心

- 防災用トイレのスタンダードモデル、工具不要の簡単設置。
- 肘掛け、背もたれ付で5段階の高さ調節も可能です。
- どなたでも安心してご使用いただける、
防災・介護用のポータブルトイレです。
- サイズ:(使用時)幅530×奥行440×高さ675mm
(座面高)400~500mm(5段階調整)
(折り畳み時)幅530×奥行780×高さ180mm
- 重量:(本体のみ)約4kg
- 材質:(フレーム)アルミニウム
(便座、便座蓋)ポリプロピレン
- 付属:ユニパック5枚、網バケツ、
ポリバケツ



※折り畳み時

UT-A 935122

ユニットイレミニ

- 収納もワンタッチで場所もとらず、保管も容易です。
- 災害対策やレジャーのお供に、便利な万能簡易トイレです。
- サイズ:(使用時)幅460×奥行425×座面高430mm
(折りたたみ時)幅460×奥行600×高さ90mm
- 重量:(本体のみ)約3kg
- 材質:(フレーム)アルミニウム
(便座、便座蓋)ポリプロピレン
- 付属:ユニパック5枚、
携帯用バケツ



UT-MINI 935123

プラダン便座

- サイズ(組立時):
約幅295×奥315×高410mm
- サイズ(収納時):
約幅630×縦520×厚60mm
- 重量:950g
- 材質:PP



SDB-95 937118

マンホール対応トイレセット(テント付)

600ミリ径以下のマンホールに対応します。

- 「ユニトイレ安心」を用いたマンホール対応セットです。
- 内容:ユニトイレ安心、ユニテントDX、マンホールプレート、マンホールガイド(ガイドポリ2枚付)
- 工具を一切不要、5分程度で組み立てられます。
- ガイドポリが使い捨てだから衛生的。(ガイドポリは市販のゴミ袋の底を切るだけで代用可能)
- 木製のプレートで重量もあり、濡れても足が滑りにくいので、安心して使えます。
- 標準セットの他、テントをユニテントスーパーに変更するなどご希望にお応えいたします。



- サイズ:マンホールプレート:□900×厚さ34mm
マンホールプレート(折りたたみ時):横900×縦510×厚さ68mm
- 材質:(マンホール調整プレート)木製、(マンホールガイド)ナイロン(ガイドポリ)ポリエチレン



UT-MO1 935121
●ユニトイレ安心+ユニテントDXタイプ

サクサクテント

- 「UVカット+透けない」プライバシーを守るテント。
- サイズ:(展開時)約幅1100×奥行1100×高さ1950mm
(収納時)約φ570×厚さ50mm
- 重量:約1.7kg
- 材質:(生地)ポリエステル(シルバーコーティング)
(フレーム)スチールワイヤー
- 付属品:ベグ4本、収納袋
※床面シートは付属していません。



SST-1015 936112

ユニテントDX ワンタッチで設置・収納可能な折り畳み式テント。

- 緊急時やレジャーの際にプライベート空間を簡単に作れます。
- 屋外でのトイレや着替えに大変便利です。
- コンパクトに折りたたむので、保管に場所をとりません。
- サイズ:(使用時)□1100×高さ1920mm
(折りたたみ時)φ580×厚さ40mm
- 重量:約2kg
- 材質:(フレーム)ステンレス(テント)ナイロン
- 付属:固定用ベグ、ロープ、収納バッグ
- 収納作業はなるべく2人で行ってください。



UT-DX 935124
※トイレは別売です。

ユニテントスーパー 軽量ワンタッチ式の防災用テントです。

- 長尺部分のパイプがあらかじめゴムで連結しているため、非常に簡単に組み立てることができます。
- 屋外での着替えや緊急時のトイレ等に!
- コンパクトに収納できるため、保管にも場所をとらず、持ち運びにも最適です。
- サイズ:(使用時)底面幅1200×底面奥行き1280×高さ1990mm
(折りたたみ時)直径220×長さ900mm
- 材質:(フレーム)アルミニウム合金(テント)ナイロン
- 重量:約5kg
- 付属:固定用ベグ(ロープはテント生地縫いつけ)



UT-SP 935125
※トイレ、マンホール対応セットは別売です。

担架 負傷した人を安全に運びます。

棒タンカ(2つ折り型)①

- 救急運搬用タンカのスタンダード版
- 肩掛けバンド付き
- サイズ:幅495×奥行2190mm
- 重量:8.9kg



ST-612II 599561

棒タンカ(2つ折り型)②

- 250kgの荷重に耐える折りたたみ式
- 調整可能な肩掛けバンド付き、患者固定バンド付き
- サイズ:幅540×奥行2190mm
- 重量:8.9kg



ST-616II 599562

万能ソフト担架

- 重量はたったの1.7kg。コンパクトに折りたたむため楽に収納できます。
- 収納袋付です。
- サイズ:幅970×奥行1980mm
- 耐荷重:159kg



NST-1997 599571

バスケット型タンカ

- 工場・鉱山・建築現場の救急や、山岳・水難救助に。
- 坑道を滑らせたり、吊り上げ運搬も可能。
- サイズ:幅610×奥行2160mm
- 専用収納袋付き(別売)
- 重量:12kg

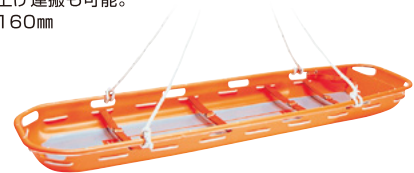

ST-6071 599564

タンカ収納ケース・袋



CB-220T 599565

- 収納袋
ST-612II、ST-616II用



CB-220 599568

- 収納箱
ST-612II、ST-616II用



CB-2100 599581

- 2つ折担架用(長さ2100mm)

CB-1250 599582

- 4つ折担架用(長さ1250mm)

4つ折足付き担架(把手固定式)

- シートをビニールコーティング製にすることもできます。(オプション)
- サイズ:幅580×奥行2040mm
- 重量:(スチール製)8.1kg
(アルミ製)6.5kg
- ※2つ折タイプもございます。

PT-1060-ST 599572

- スチール製

PT-1060-AL 599573

- アルミ製

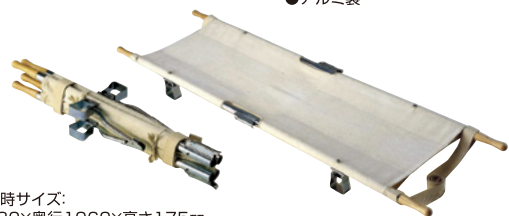

- 収納時サイズ:
幅280×奥行1060×高さ175mm

コーン用品

工事保安灯

路面警告灯

LED合図灯

警告灯

回転灯

矢印板

標識

看板

車両幕
横断幕
懸垂幕

バリケード

クッション
ドラム

安全保安用品

吹き流し

反射シート
テープ類

安全
装着品

車両関連
用品

LED製品

環境用品

土のう
関連品

土木資材

防災用品

レスキューベンチ 様々な場所に設置されているベンチがワンタッチで担架になり、迅速な救助活動が可能になります。

「ベンチ」から「担架」にワンタッチでチェンジすることができます。

- 急病人や災害発生時、自力移動が困難な人々の避難・救助には担架が必要です。
- 様々な場所に設置されているベンチがその役割を果たすことで、迅速な救助活動が可能になります。
- サイズ:(ベンチ時)約 幅1805×奥行465×高さ400mm (担架時)約 幅2090×奥行465×高さ190mm
- 重量:約17kg ●耐荷重(目安):約100kg(担架時)
- 材質:(座面)硬質塩化ビニール (脚)スチールパイプに粉体塗装 (ベルト)ポリプロピレン (バックル)POM樹脂



BC-309-OR 599574



普段は一般的なベンチと同じようにご使用ができます。



本体を裏返し、土台をしっかり押さえながら手前に倒すだけで担架に変わります。

- 座面両端は安全カバー付 ●必ず管理者のいる場所に設置してください。
- ご使用の際は、製品の取扱説明/注意事項をよくお読みの上、お使いください。
- 定期的な使用に不都合がないか 安全点検を行ってください。

レスキューセット 建物などが倒壊した場合、扉や壁などを壊して救助、脱出をしましょう。

レスキュースリム

キャスター付き。(7点収納)



- サイズ:1000×180×120mm
- 重量:約16kg
- 【収納品】
- 1.バンタジャッキ(1t)
- 2.平バール(900mm)
- 3.大ハンマー(6P)
- 4.アックス万能オノ
- 5.ゴーグル
- 6.スベリ止め軍手
- 7.防じんマスク

RQS-1 910113

※用途に応じて仕様変更もご相談ください。
※製品改良の為、予告なく仕様変更をすることがあります。

レスキューミニ

キャスター付きのセットです。(12点収納)



- サイズ:700×250×150mm
- 重量:約19kg
- 【収納品】
- 1.4t油圧ジャッキ
- 2.ショベル ミニ
- 3.万能オノ
- 4.ボルトクリッパー300mm(切断5mm)
- 5.1.3kgハンマー
- 6.ネイルハンマー
- 7.バール 600mm
- 8.折込ノコギリ 210mm
- 9.ゴーグル
- 10.LEDヘッドランプ
- 11.単3乾電池×4本
- 12.すべり止め軍手

RQS-2 910114

※用途に応じて仕様変更もご相談ください。
※製品改良の為、予告なく仕様変更をすることがあります。

レスキュー12

一人で現場に移動することができる救助用工具。キャスター付き。(25点収納)



- サイズ:1000×300×150mm ●重量:約30kg
 - 【収納品】
 - 1.平バール(大) 長さ900mm
 - 2.平バール(小) 長さ360mm
 - 3.ハンマー(大) 両口2.7kg
 - 4.ハンマー(小) 450g
 - 5.パチツルバシ 2.5kg
 - 6.バンタグラフジャッキ 600kg用
 - 7.油圧ジャッキ 4t
 - 8.万能オノ
 - 9.懐中電灯(赤色灯・マグネット付)
 - 10.誘導ライト(ピカピカ)防滴タイプ
 - 11.防じんマスク
 - 12.ゴーグル
 - 13.ホイッスル
 - 14.スコップ(ボックス裏側収納)
- 【工具収納用ツールボックス】
- 1.ドライバー(+)
- 2.折込みノコギリ 210mm
- 3.大型カッターナイフ
- 4.手袋 滑り止め付
- 5.プライヤー
- 6.モンキーレンチ
- 7.ボルトクリッパー 300mm
- 8.ハンディソー
- 9.単1乾電池×2本
- 10.単2乾電池×2本

RQS-3 910115

※用途に応じて仕様変更もご相談ください。
※製品改良の為、予告なく仕様変更をすることがあります。



レスキュースーパー40

地震災害による避難路の障害物除去、地震災害によるつぶれた建物からの人命救助、地震災害によるドアの開閉、その他多目的に使用できます。キャスター付き。(40点収納)



- サイズ:1100×500×300mm ●重量:約72kg
 - 【収納品】
 - 1.四つ折担架
 - 2.ウインチ1000kg
 - 3.呼吸器
 - 4.ハンドマイク(サイレン付)
 - 5.立入禁止テープ
 - 6.懐中電灯(マグネット・赤色灯付)
 - 7.4t油圧ジャッキ
 - 8.ヘッドランプ
 - 9.単1乾電池×2本
 - 10.単2乾電池×2本
 - 11.単3乾電池×10本
 - 12.大ハンマー(2.5kg)
 - 13.防じんマスク(10枚)
 - 14.パチツルハン
 - 15.すべり止め軍手(5枚)
 - 16.スコップ
 - 17.ゴーグル
 - 18.誘導ライト(ピカピカ)
 - 19.平バール(900)
 - 20.標識ロープ
 - 21.ワイヤーロープ
 - 22.ロープ(9mm×10m)
- 【工具収納用ツールボックス】
- 1.ボルトクリッパー 300mm
- 2.折込みノコギリ 210mm
- 3.平バール360
- 4.アックスオノ
- 5.金ノコ
- 6.金ノコ換刃
- 7.プライヤー
- 8.1.3ハンマー
- 9.ペンチ
- 10.ネイルハンマー
- 11.金ハサミ
- 12.モンキーレンチ
- 13.タガネ
- 14.カッターナイフ
- 15.ドライバ(+)

RQS-4 910116

※用途に応じて仕様変更もご相談ください。 ※製品改良の為、予告なく仕様変更をすることがあります。



防災倉庫 事務所や施設の財産を守り、物資を備蓄できます。災害に備えましょう。

防災倉庫(2215)

- サイズ:幅2200×奥行1590×高さ2110mm ●床面積:3.5m²(1.06坪)
- 付 属:棚×3枚、棚落下防止ガード×3セット、吊下げフック×1セット、ヘルメットハンガー×1セット、たて樋×1本、アンカープレート(転倒防止兼用金具)
- 「防災機材倉庫」文字入り(□150mm、黒・丸ゴシック体)

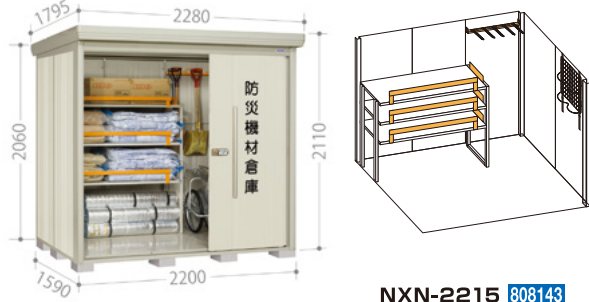

NXN-2215 808143

防災倉庫(2922)

- サイズ:幅2900×奥行2290×高さ2110mm ●床面積:6.64m²(2.01坪)
- 付 属:棚×4枚、棚落下防止ガード×4セット、吊下げフック×2セット、ヘルメットハンガー×2セット、たて樋×2本、アンカープレート(転倒防止兼用金具)
- 「防災機材倉庫」文字入り(□150mm、黒・丸ゴシック体)

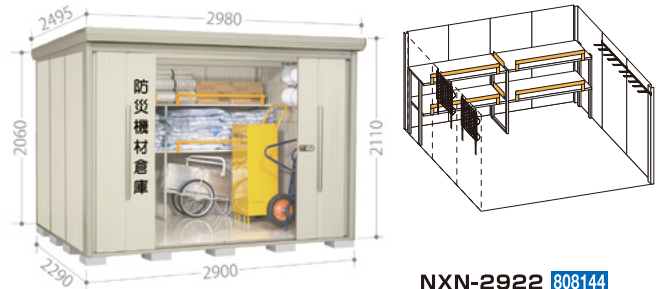

NXN-2922 808144

ジャンボペールHG

片手で開閉も可能なペールです。固定足タイプもございます。

HG600TC 782111

- サイズ:幅1096×奥行716×高さ1110mm
- 重量:22kg ●容量:610ℓ

HG800TC 782112

- サイズ:幅1280×奥行950×高さ1110mm
- 重量:26kg ●容量:800ℓ

HG1000TC 782113

- サイズ:幅1420×奥行960×高さ1250mm
- 重量:36kg ●容量:1000ℓ



ジャンボステーション(キャスター付)

大量のゴミを一挙に保管できるジャンボペールです。

- サイズ:幅2240×奥行1140×高さ1350mm
- 容量:約2000ℓ (45Lゴミ袋×44袋)
- 材質:FRP
- キャスター付き (直径100mm、5個付)



KMJ2000C 782155

オールラウンドボックス

様々な現場での備品保管に利用できる保安ボックス。

- 便利な可動式の中板は使い勝手抜群です。
- 汚れにくく錆びない超高分子量ポリエチレン樹脂を使用した二重構造。
- サイズ:幅600×奥行410×高さ990mm
- 重量:約14.5kg
- 材質:高密度ポリエチレン



SBX-M90 636222

保安ボックスミニ

ヘルメット3個、消火器(4型)1台が収納可能です。

- 扉には書類専用ポケット付き!大切な書類の保管に活躍します。
- 底面のゴム脚でガタツキを抑え、より安定して地面に設置が可能。
- サイズ:幅490×奥行370×高さ667mm ●重量:約10.6kg
- 材質:高密度ポリエチレン



SBX-S60 636223

ホームロッカー

シャッターは真空成形を採用し、しなやかでスムーズな開閉を実現。

- サイズ:幅860×奥行570×高さ910mm
- シャッター開口部間口:幅715×高さ770mm
- 棚板高さ調節寸法:3段階で50mm ●容量:137.6L
- 重量:15.8kg ●対荷重:底板1枚あたり30kg
- 材質:(本体)ポリプロピレン、(シャッター)塩化ビニル樹脂(PVC)(棚板)鋼板(メラミン焼付塗装)
- 可動棚板:1枚



HL-900V 636224

廃棄物保管場所標識

- 保管場所は、表示板を掲示することが義務づけられています。
- 「廃棄物の処理及び清掃に関する法律施工規則」の一部改正により、一般廃棄物、産業廃棄物、特別管理産業廃棄物を保管する全ての保管場所に、表示板を掲示することが義務づけられました。平成11年4月1日より施行(掲示の義務)
- サイズ:横600×縦600mm
- 材質:PP(穴4スミ)

一般廃棄物保管場所	
廃棄物の種類	
管理者 <small>(又は名称)</small>	
連絡先	
廃棄物保管の高さ <small>(高さで種類も異なり、注意する場所)</small>	
無断立入禁止	

廃棄物101 622111

産業廃棄物保管場所	
廃棄物の種類	
管理者 <small>(又は名称)</small>	
連絡先	
廃棄物保管の高さ <small>(高さで種類も異なり、注意する場所)</small>	
廃棄物保管数量	
無断立入禁止	

廃棄物102 622112

特別管理産業廃棄物保管場所	
廃棄物の種類	
管理者 <small>(又は名称)</small>	
連絡先	
廃棄物保管の高さ <small>(高さで種類も異なり、注意する場所)</small>	
廃棄物保管数量	
無断立入禁止	

廃棄物103 622113

コーン用品

工事保安灯

路面警告灯

LED合図灯

警告灯

回転灯

矢印板

標識

看板

車両幕
横断幕
懸垂幕

バリアード

クッション
ドラム

安全保安用品

吹き流し

反射シート
テープ類

安全
装着品

車両関連
用品

LED製品

環境用品

土のう
関連品

土木資材

防災用品

ガードマンロボット 軽量型

- サイズ:(設置時)幅590×高さ2100~2130×奥行880mm
(収納時)幅590×高さ800×奥行880mm
- 電源:AC-110V・120W
- 矢印標示板:全面反射
- 重量:約42kg
- ※設置時の高さのサイズはタイプにより変わります。



収納時

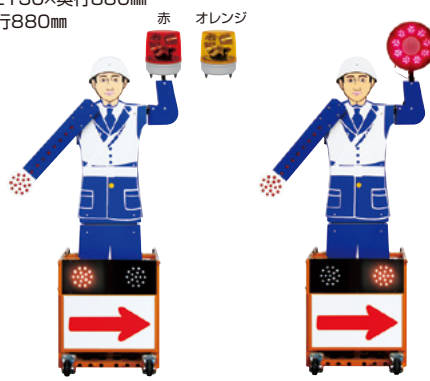

SDG-P210 679113

- 回転灯型(色は赤orオレンジ)

SDG-E210 679112

- ジャンボライト型

安全太郎

- サイズ:(本体)幅750×高さ1850mm、(台座)460×700mm
- 電源:AC100V ●重量:約35kg(両腕振り型は約39kg)



SDG-AT185W(両腕振) 679121

Rタイプ(旗振り)



PRタイプ
(旗振り+回転灯)



※タイプは別途ご指定下さい。

バルーン式誘導標示器

電源を入れるだけでバルーンが膨らむため、簡単にスピーディーに設置できます。

- サイズ:(設置時)幅1120×高さ2000×奥行520mm
(収納時)幅410×高さ410×奥行395mm
- 重量:約25kg ●照明:LED内照式
- 電源:AC100V、50/60Hz
- 明るさ3段階:25200ルーメン(200W)、13000ルーメン(100W)、5200ルーメン(35W)
- 材質:(バルーン)ポリエステル繊維
- 付属品:AC専用配線、懸垂旗
- アーム部に懸垂旗の着脱金具あり



収納時



運搬時

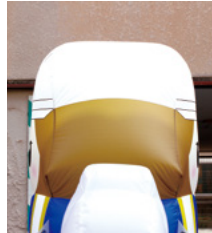

両面印刷なので走行・追越規制は、向きを変えることで対応できます。



内照式LEDライトを搭載しており、夜間でも高い視認性を確保。



SDG-AR1T 679122

- エアー小太郎

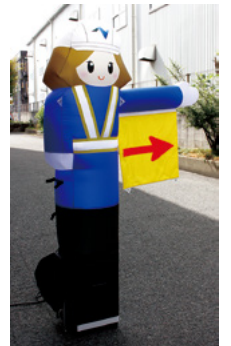

SDG-AR1K 679123

- エアー小町

バルーン式人型交通誘導安全標識

電源を入れた後、5秒でバルーンが膨らみます。

- バルーン部分は取り外せるので簡単に交換可能。
- サイズ:(設置時)幅1500×高さ2040×奥行955mm
(収納時)幅670×高さ340mm
- 重量:約30kg(キャスター付き) ●照明:LED内照式
- 電源:AC110V、50/60Hz
- 材質:(バルーン)ポリエステル撥水加工、(土台)合成樹脂及びアルミニウム
- 付属品:AC専用配線

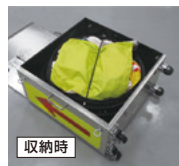

収納時



運搬時



両面デザインで、左右どちらの誘導方向にも対応

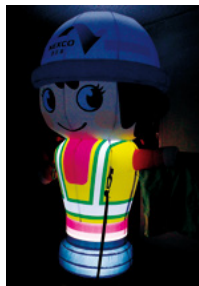

高輝度LED内蔵で夜間でも高い視認性を確保。



SDG-iK20B 679125

- i光太郎くん



SDG-iK20G 679127

- i花子ちゃん

LEDG ソーラーⅧ SLタイプ(縦型) ソーラーパネルを装備したSL型電光標示板です。

ソーラー

9日間無日照での稼働が可能(満充電時)なSLタイプの標示板です。

- サイズ:(本体)幅730×高さ1800×奥行800mm、(LED画面)横320×縦960mm
- 電源:ソーラーパネル、バッテリー、AC100V
- 色調:超高輝度オレンジ / 超高輝度フルカラー
- 調光機能:昼夜2段階切替(自動にて)
- 筐体材料:焼付け塗装仕上げ。(架台部分は亜鉛鍍金処理)
- 標示内容:合計99種類の標示内容の中から最大4種類までの標示が可能
(オレンジタイプとフルカラータイプの駆動時間に差はありません。)
- データ入力方法:スマホ・タブレットで文字内容変更可能
- 重量:100kg
- 構造:屋外使用可能な防滴構造
- 消費電力:6.2W(但し標示内容により異なります)
- バッテリー駆動時間:満充電より連続使用9日間
(オレンジタイプとフルカラータイプの駆動時間に差はありません。)
- 使用環境温度:-10℃~45℃(但し結露なきこと)

[LEDGソーラーⅧ 注意事項]

- ※ソーラーパネルの上部に障害物があり影になる場所や天候によっては十分能力を発揮できない場合があります。
- ※仕様は製品改良のため予告なく変更する場合があります。※使用前にはバッテリー残量が十分か確認して使用して下さい。
- ※使用後はバッテリーの満充電を行いバッテリーコネクタを外して保管して下さい。

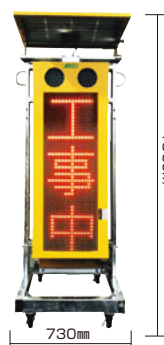

SH13S-V3B
(超高輝度オレンジ)
670112



SH13T-V3B
(超高輝度フルカラー)
670113

標示例



色鮮やかな表示で、バリエーション豊かな内容を内蔵しています。

(登録番号 KK-220038-A)

NETIS
登録済み製品



トوغ安全工業の商品を、
全て確認することができる

総合カタログ
がございました。

ご希望の方は、お近くのトوغ安全工業 営業所へお問い合わせいただくか、
トوغ安全工業公式ホームページよりご請求ください。

パソコンやスマートフォンでご確認いただける**WEBカタログ**もございます。

トوغホームページアドレス <https://www.tougu.co.jp>

●動作環境(パソコン) Windows7、8、10以上 (スマートフォン) iOS9以上、Android4.4以上

Since 1925

ユニークな商品づくりで貢献する
トوغ安全工業株式会社

本社

TEL (06)6633-1281
FAX (06)6631-0496
〒556-0001
大阪市浪速区下寺3丁目16番8号

松原工場

TEL (072)331-8579
FAX (072)334-8913
〒580-0046
大阪府松原市三宅中8丁目5番1号

山形工場

TEL (0237)48-2050
FAX (0237)48-2055
〒999-3761
山形県東根市神町1117番

大阪営業所

TEL (072)331-8600
FAX (072)331-8061
〒580-0046
大阪府松原市三宅中8丁目5番1号

神戸営業所

TEL (078)652-8750
FAX (078)652-8751
〒652-0893
神戸市兵庫区南逆瀬川町2番地31

首都圏営業所・川崎

TEL (044)865-3411
FAX (044)866-8161
〒213-0015
神奈川県川崎市高津区梶ヶ谷3丁目3番地12号

首都圏営業所・千葉

TEL (047)378-2371
FAX (047)378-2312
〒272-0015
千葉県市川市鬼高4丁目13番24号

名古屋営業所

TEL (0567)95-4881
FAX (0567)95-6082
〒497-0058
愛知県海部郡蟹江町富吉3丁目254番

福岡営業所

TEL (092)523-1243
FAX (092)524-4744
〒810-0033
福岡市中央区小笹1丁目17番38号

北海道営業所

TEL (0144)55-7001
FAX (0144)55-7002
〒059-1366
北海道苫小牧市あけぼの町1丁目1番1号

東北営業所

TEL (0237)48-2050
FAX (0237)48-2055
〒999-3761
山形県東根市神町1117番

※安全を願うニーズ、開発(研究・技術)のため、製品を予告なく改良、変更することがあります。 ※写真はイメージです。 ※各製品に工業所有権を取得しています。
※各製品の色は、印刷によって実際の色彩と多少異なる場合があります。 ※品切れの際はご容赦下さい。 ※無断転載を禁じます。
※カタログの内容は予告なく変更する場合がございます。